

**THISION® MINI 15 - 28**  
**THISION® MINI Combi 22**

- 3.2 Produktbeschreibung
- 3.3 Bestell-Nummern und Preise
- 3.4 Standards
- 3.17 Zubehör
- 3.20 Technische Daten
- 3.21 Maßzeichnungen
- 3.23 Umwälzpumpe

5 Jahre Garantie  
 bei Abschluss des Paketes  
 COMFORT GARA 5 PLUS



3

**THISION® S PLUS 13 - 54**  
**THISION® S PLUS DUO 15-24**  
**THISION® S PLUS Combi 24-34**  
**THISION® S PLUS Compact H 13 - 24**

- 3.24 Produktbeschreibung
- 3.25 Bestell-Nummern und Preise
- 3.27 Standards
- 3.48 Systemvorschläge
- 3.51 Zubehör
- 3.54 Technische Daten
- 3.58 Maßzeichnungen
- 3.64 Umwälzpumpe

5 Jahre Garantie  
 bei Abschluss des Paketes  
 COMFORT GARA 5 PLUS



**THISION® L PLUS 60 - 200**

- 3.66 Produktbeschreibung
- 3.67 Bestell-Nummern und Preise
- 3.68 Standards
- 3.72 Zubehör
- 3.79 Technische Daten
- 3.82 Maßzeichnungen

10 Jahre Garantie  
 bei Abschluss des Paketes  
 LONGLIFE 10 PLUS



## Lieferumfang, Produktbeschreibung, Funktionsbeschreibung

### Lieferumfang

Der THISION® MINI ist werkseitig betriebsfertig montiert und wird in einer Kartonverpackung geliefert.

Im Lieferumfang des THISION® MINI sind enthalten:

- Außenfühler
- Betriebsanleitung
- integriertes WLAN Gateway
- Montageschiene und Befestigungsmaterial
- Montageschablone
- Anschlussverrohrung SI-Ventil
- Kondensatschlauch 1m

### Zubehör

- Speicher VISTRON
- Abgassysteme
- Hydraulische Anschlusssets

### Produktbeschreibung

Der THISION® MINI ist ein kondensierender und modulierender Gas-Brennwertkessel mit Vormischbrenner, geeignet für:

- einen gleitenden Heizkreis
- Trinkwasserladung über 3-Wege-Umschaltventil (eingebaut)
- Trinkwasserspeicher VISTRON

### Folgende Merkmale zeichnen ihn aus

- Platzsparende Bauweise
- Edelstahl Wärmetauscher
- Edelstahl Brenner mit hohem Modulationsbereich garantiert lange Brennerlaufzeiten, minimiert Bereitschaftsverluste, Anfahremissionen und Materialbeanspruchung
- Abgastemperatur  $\leq 62^{\circ}\text{C}$
- für Abgasleitungen mit einer Zulassung  $\geq 120^{\circ}\text{C}$  ist kein Abgasthermostat notwendig
- Für raumluftunabhängigen und raumluftabhängigen Betrieb geeignet
- Geräteschaltfeld mit digitalem Heizungsmanager, sämtlichen Bedienelementen und Multifunktionsanzeige
- eingebautes WLAN Gateway für die Fernüberwachung der Heizungsanlage
- Automatische Zünd- und Ionisationsüberwachung
- Wassermangelsicherung
- Drehzahlgeregelte Hocheffizienz-Kesselkreispumpe
- Eingebautes 3-Wege Ventil und Speicherfühler für Umschaltung Trinkwasserladung - Heizbetrieb
- Eingebautes Ausdehnungsgefäß
- Von außen zugängliche, transparente Kondensatfalle
- Integrierte Schalldämmmaßnahmen für flüsterleisen Betrieb
- Analoge und digitale Druckanzeige
- Abgasanschluss mit integrierten Messstutzen
- Heizungswasserfilter
- Trinkwasserfilter und Durchflussmesser (nur Combi)
- Diverse geführte Inbetriebnahme-Programme
- Ausgesprochen wartungsfreundlich



### THISION® MINI Combi

für einen gleitenden Heizkreis sowie Trinkwasserbereitstellung im Durchlaufprinzip mit einem Edelstahl Plattenwärmetauscher. Dabei wird das Wasser unmittelbar bei der Entnahme erhitzt.

### Edelstahl Wärmetauscher

Der Edelstahl-Wärmetauscher ist aus Flachspiralen hergestellt und sorgt für die Wärmeübertragung der Abgase an das Kesselwasser.

**Der Heizungsmanager** übernimmt sowohl die Funktion eines Feuerungsautomaten als auch die Regelung der modulierenden Betriebsweise des Kessels und die bedarfsgerechte Wärmeverteilung. Eine LED Anzeige signalisiert den Betriebszustand des THISION® MINI. Für einen hohen Bedienungskomfort sorgt die elegante Bedieneinheit mit vielen Direktzugriffen für Komforteinstellungen durch den Endkunden. Optional kann eine externe Bedieneinheit REMOCON PLUS im Wohnbereich montiert werden. Über diese Bedieneinheit können sämtliche Einstellungen wie Zeitprogramme, Trinkwasser- und Heizungstemperaturen einfach und mittels einer grafisch unterstützten Benutzeroberfläche durch Endkunde und Fachmann vorgenommen werden. Darüber hinaus ermöglicht das Gateway REMOCON NET die Fernbedienung der Heizungsanlage von überall.

### Funktionsbeschreibung

Über Vorgabewerte passt die Regeleinheit durch Verändern der Gebläsedrehzahl die Heizleistung auf den aktuellen Wärmebedarf des Heizsystems an. Dazu wird kontinuierlich die Kesselvorlauftemperatur über einen Fühler gemessen. Durch den ständigen Dialog der einzelnen Komponenten wird sichergestellt, dass die Kesselleistung immer dem aktuellen Wärmebedarf innerhalb des Regelbereiches des Gerätes entspricht. Wird ein Raumfühler konfiguriert, können weitere Energieeinsparungen realisiert werden. Der Heizungsmanager berechnet aufgrund der Außen- und/oder Raumtemperatur sowie verschiedener weiterer aktueller Geräteinformationen die optimale Geräteleistung und Vorlaufsollwerttemperatur und passt die entsprechenden Betriebsparameter an.

### Verwendung von erneuerbaren Gasen

THISION MINI Brennwertkessel sind für die Verbrennung von folgenden erneuerbaren Gasen geeignet:

- Biomethan bis 100%
- Wasserstoff-Gemische bis 20% H<sub>2</sub>

**Bestell-Nummern und Preise**

**Rabattgruppe 82**

**THISION® MINI** Erdgas H/LL, witterungsgeführt mit Außenfühler, mit 3-Wege Ventil, Speicherfühler und REMOCON NET Gateway

Typ	Leistung kW	Energieeffizienz <sup>1</sup>	VL/RL	Gas	Abgas	H	B	T	Gewicht	Bestell-Nr.	Preis €
THISION® MINI	50/30°C		DN	DN	ø mm	mm	mm	mm	kg		
15	3,9 - 15,8		20	20	60/96	745	400	315	30	331 2164	<b>3.290,00</b>
22	4,7 - 23,6		20	20	60/96	745	400	315	30	331 2165	<b>3.870,00</b>
28	6,0 - 30,0		20	20	60/96	745	400	385	32	331 2166	<b>4.390,00</b>

**THISION® MINI Combi** Erdgas H/LL, witterungsgeführt mit Außenfühler und REMOCON NET Gateway

Typ	Leistung kW	Energieeffizienz <sup>1</sup>	WW	VL/RL	Gas	Abgas	H	B	T	Gewicht	Bestell-Nr.	Preis €	
THISION® MINI	50/30°C			DN	DN	DN	ø mm	mm	mm	mm	kg		
22 Combi	4,7 - 23,6			15	20	20	60/96	745	400	315	30	331 2169	<b>4.280,00</b>

<sup>1</sup> Energieeffizienzklasse: Raumheizung, Warmwasserbereitung: Produkt / System entsprechend der Verordnung EU 811/2013

	Raumheizung	Warmwasserbereitung
Produktlabelspektrum:	A+++ bis D	A+ bis F
Systemlabelspektrum:	A+++ bis G	A+++ bis G

3

**Serviceleistungen für den Fachhandwerker**

• Inbetriebnahme:	Bestell-Nr. ZCSC 00 000 147	Preis € 312,00
• Wartungs-Paket COMFORT GARA 5 PLUS	Bestell-Nr. ZCSC 00 000 361	Preis € 367,00
• Montagehilfe:	auf Anfrage	Preis € 63,00 pro ½ Stunde

**Standard 1-C**

1 Heizkreis mit gleitendem Betrieb

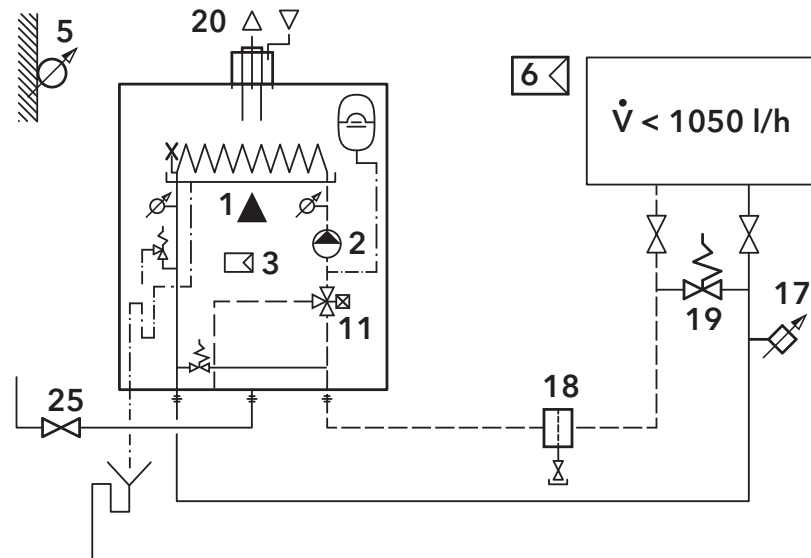

**erforderlich:**

- 1 Wärmerezeuger
- 20 Anschlussset LAS

**eingebaut oder inklusive:**

- 2 Primärpumpe
- 3 Regler
- 5 Außenfühler
- 11 Umstellventil

**optional:**

- 6 Fernbedienung
- 17 Temperaturbegrenzer FBH
- 18 Schlammabscheider
- 19 Überströmventil
- 25 Gaskugelhahn

3

**Rabattgruppe 82**

**THISION® MINI**

Erdgas H/LL



	15	22	28
<b>Preis €</b>	<b>3.290,00</b>	<b>3.870,00</b>	<b>4.390,00</b>
<b>Bestell-Nr.</b>	<b>331 2164</b>	<b>331 2165</b>	<b>331 2166</b>

Standard Dokumentation Bestell-Nr. 372 4390 **muss bestellt werden** (kostenlos)



**Set Kugelhähne (3 Stk.)\***

1x Vorlauf / 1x Rücklauf HZG; flachdichtend, DN20 (G¾")  
1x Gas mit integrierter thermisch auslösender Absperreinrichtung TAE DN20 (R¾")\*\*

**Preis €**  
**Bestell-Nr.**

**179,00**  
**372 4435**



**Rohrsatz THISION® MINI**

(passend zu Set Kugelhähne)  
Rohre und Verschraubungen für:  
Vor-/Rücklauf HZG; Gas  
auf Maß kürzbar

**starr Aufputz Heizung**

Länge vertikal: 650mm; Ø18x1

**Preis €**  
**Bestell-Nr.**

**191,00**  
**372 3082**

**starr Unterputz Heizung**

Länge vertikal: 300mm; Ø18x1

**Preis €**  
**Bestell-Nr.**

**191,00**  
**372 3084**

**flexibel Aufputz/Unterputz Heizung**

Länge: 750mm (ohne Biegung); DN16

**Preis €**  
**Bestell-Nr.**

**282,00**  
**372 3086**



**Kesselanschluss Abgas**

Revisions-T-Stück 87,5°; LAS DN60/100

**Preis €**  
**Bestell-Nr.**

**171,00**  
**372 2817**

**Kesselanschluss Abgas**

gerade, DN60/100

**Preis €**  
**Bestell-Nr.**

**124,00**  
**372 2818**

\* Kugelhähne im Barett vormontiert inkl. Befüllhahn und der erforderlichen Flachdichtungen  
\*\* DVGW zertifiziert

**Serviceleistungen für den Fachhandwerker**

• Inbetriebnahme:	Bestell-Nr. ZCSC 00 000 147	<b>Preis € 312,00</b>
• Wartungs-Paket COMFORT GARA 5 PLUS	Bestell-Nr. ZCSC 00 000 361	<b>Preis € 367,00</b>
• Montagehilfe:	auf Anfrage	<b>Preis € 63,00 pro ½ Stunde</b>

**Standard 1-6-C**

- 1 Heizkreis mit gleitendem Betrieb
- 1 Speicherladekreis über 3-Wegeventil

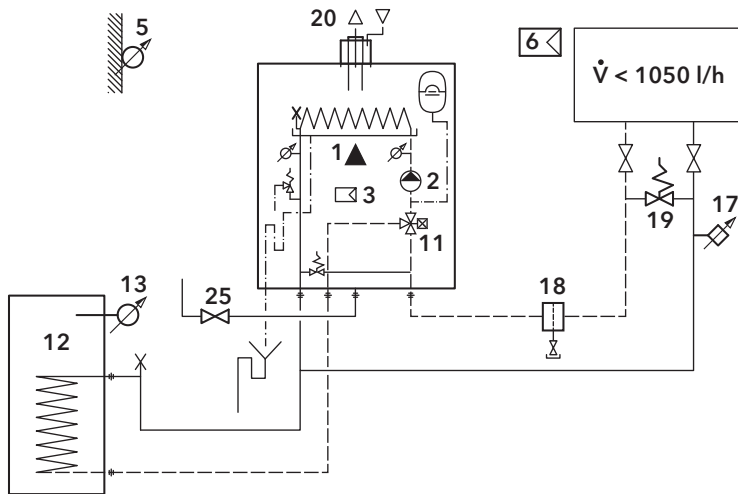

**erforderlich:**

- 1 Wärmespeicher
- 12 Speicherwassererwärmer
- 20 Anschlussset LAS

**eingebaut oder inklusive:**

- 2 Primärpumpe
- 3 Regler
- 5 Außenfühler
- 11 Umstellventil
- 13 Speicherfühler

**optional:**

- 6 Fernbedienung
- 17 Temperaturbegrenzer FBH
- 18 Schlammabscheider
- 19 Überströmventil
- 25 Gaskugelhahn

3

**Rabattgruppe 82**



THISION® MINI	15	22	28
Erdgas H/LL			
Preis €	3.290,00	3.870,00	4.390,00
Bestell-Nr.	331 2164	331 2165	331 2166

Standard Dokumentation Bestell-Nr. 372 4391 **muss bestellt werden** (kostenlos)

	<b>VISTRON U 120-3</b>	Preis € Bestell-Nr.	<b>1.392,00</b> 372 5050
	<b>VISTRON U 150-3</b>	Preis € Bestell-Nr.	<b>1.526,00</b> 372 5051
	<b>Sicherheitsgruppe Trinkwasser</b> mit Absperr- und Rückschlagventil Einstellungsdruck Sicherheitsventil: 7 bar	Preis € Bestell-Nr.	<b>61,00</b> 87 7085***
	<b>Set Kugelhähne (4 Stk.)*</b> 1x Vorlauf HZG/Speicher; flachdichtend, DN20 (G¾") 1x Rücklauf HZG; flachdichtend, DN20 (G¾") 1x Rücklauf-Speicher; flachdichtend, DN20 (G¾") ** 1x Gas mit integrierter thermisch auslösender Absperrereinrichtung TAE DN20 (R¾") **	Preis € Bestell-Nr.	<b>200,00</b> 372 4434
	<b>Rohrsatz THISION® MINI starr Aufputz Speicher</b> (passend zu Set Kugelhähne) Rohre und Verschraubungen für: Vor-/Rücklauf HZG; Vor-/Rücklauf Speicher; Gas auf Maß kürzbar Länge vertikal: 650mm; Ø18x1	Preis € Bestell-Nr.	<b>375,00</b> 372 5060
	<b>Kesselanschluss Abgas</b> Revisions-T-Stück 87,5°; LAS DN60/100	Preis € Bestell-Nr.	<b>171,00</b> 372 2817
	<b>Kesselanschluss Abgas</b> gerade, DN60/100	Preis € Bestell-Nr.	<b>124,00</b> 372 2818

\* Kugelhähne im Barett vormontiert inkl. Befüllhahn und der erforderlichen Flachdichtungen

\*\* DVGW zertifiziert

\*\*\* Rabattgruppe 83

Weitere Speicher siehe Kapitel 9

Serviceleistungen für den Fachhandwerker		
• Inbetriebnahme:	Bestell-Nr. ZCSC 00 000 147	Preis € 312,00
• Wartungs-Paket COMFORT GARA 5 PLUS	Bestell-Nr. ZCSC 00 000 361	Preis € 367,00
• Montagehilfe:	auf Anfrage	Preis € 63,00 pro ½ Stunde

**Standard 1-A-C**

Hydraulische Weiche  
1 Heizkreis mit gleitendem Betrieb

**erforderlich:**  
1 Wärmeerzeuger  
14 Hydraulische Weiche  
Bestell-Nr. 3318882  
20 Anschlussset LAS

**eingebaut oder inklusive:**  
2 Primärpumpe  
3 Regler  
5 Außenfühler  
11 Umstellventil

**optional:**  
6 Fernbedienung  
15 Expansionsgefäß  
17 Temperaturbegrenzer FBH  
18 Schlammabscheider  
25 Gaskugelhahn

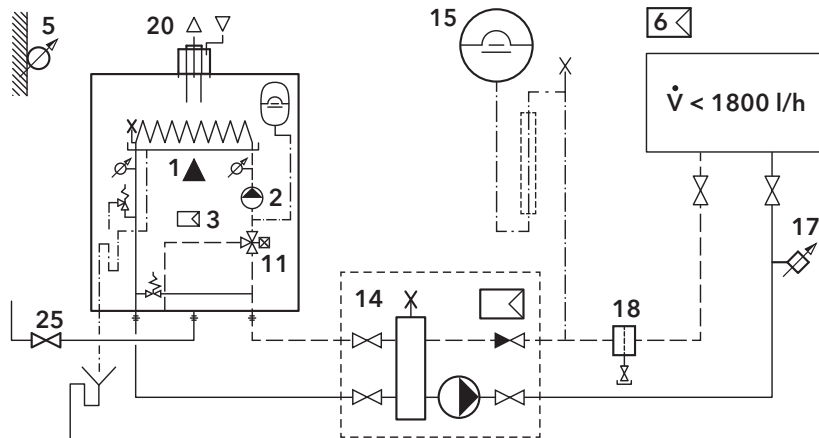

3

**Rabattgruppe 82**



THISION® MINI	15	22	28
Erdgas H/LL			
<b>Preis €</b>	<b>3.290,00</b>	<b>3.870,00</b>	<b>4.390,00</b>
Bestell-Nr.	331 2164	331 2165	331 2166

Standard Dokumentation Bestell-Nr. 372 4393 **muss bestellt werden** (kostenlos)

	<b>Set Kugelhähne (3 Stk.)*</b> 1x Vorlauf / 1x Rücklauf HZG; flachdichtend, DN20 (G¾") 1x Gas mit integrierter thermisch auslösender Absperreinrichtung TAE DN20 (R¾") **	<b>Preis €</b> Bestell-Nr.	<b>179,00</b> 372 4435
	<b>Rohrsatz THISION® MINI</b> flexibel Aufputz/Unterputz Heizung (passend zu Set Kugelhähne) Rohre und Verschraubungen für: Vor-/Rücklauf Weichenset; Gas auf Maß kürzbar Länge: 750mm (ohne Biegung); DN16	<b>Preis €</b> Bestell-Nr.	<b>282,00</b> 372 3086
	<b>Kesselanschluss Abgas</b> Revisions-T-Stück 87,5°; LAS DN60/100	<b>Preis €</b> Bestell-Nr.	<b>171,00</b> 372 2817
	<b>Kesselanschluss Abgas</b> gerade, DN60/100	<b>Preis €</b> Bestell-Nr.	<b>124,00</b> 372 2818
	<b>Weichenset</b> inkl. drehzahlgeregelte Hocheffizienzpumpe und Regelung	<b>Preis €</b> Bestell-Nr.	<b>822,00</b> 331 8882

\* Kugelhähne im Baret vormontiert inkl. Befüllhahn und der erforderlichen Flachdichtungen  
\*\* DVGW zertifiziert

Systemtrennung mit Plattenwärmetauscher siehe Kapitel 10, Zubehör

Serviceleistungen für den Fachhandwerker		
• Inbetriebnahme:	Bestell-Nr. ZCSC 00 000 147	<b>Preis € 312,00</b>
• Wartungs-Paket COMFORT GARA 5 PLUS	Bestell-Nr. ZCSC 00 000 361	<b>Preis € 367,00</b>
• Montagehilfe:	auf Anfrage	<b>Preis € 63,00 pro ½ Stunde</b>

**Standard 1-6-A-C**

Hydraulische Weiche  
 1 Heizkreis mit gleitendem Betrieb  
 1 Speicherladekreis über 3-Wegeventil

**erforderlich:**  
 1 Wärmeerzeuger  
 12 Speicherwassererwärmer  
 14 Hydraulische Weiche  
 Bestell-Nr. 331 8882  
 20 Anschlussset LAS

**eingebaut oder inklusive:**  
 2 Primärpumpe  
 3 Regler  
 5 Außenfühler  
 11 Umstellventil  
 13 Speicherfühler

**optional:**  
 6 Fernbedienung  
 15 Expansionsgefäß  
 17 Temperaturbegrenzer FBH  
 18 Schlammabscheider  
 25 Gaskugelhahn

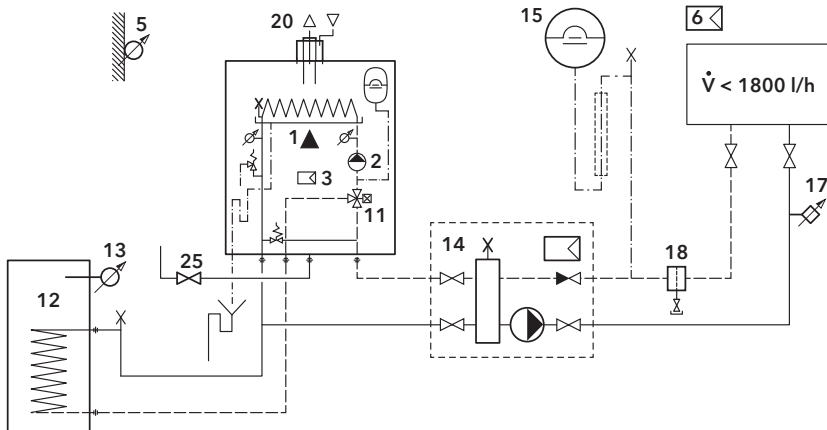









**Rabattgruppe 82**

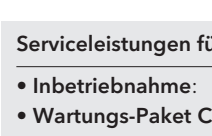

THISION® MINI	15	22	28
Erdgas H/LL			
<b>Preis €</b>	<b>3.290,00</b>	<b>3.870,00</b>	<b>4.390,00</b>
Bestell-Nr.	331 2164	331 2165	331 2166

Standard Dokumentation Bestell-Nr. 372 4394 **muss bestellt werden** (kostenlos)

	<b>VISTRON U 120-3</b>	<b>Preis €</b> Bestell-Nr.	<b>1.392,00</b> 372 5050
	<b>VISTRON U 150-3</b>	<b>Preis €</b> Bestell-Nr.	<b>1.526,00</b> 372 5051
	<b>Sicherheitsgruppe Trinkwasser</b> mit Absperr- und Rückschlagventil Einstellungsdruck Sicherheitsventil: 7 bar	<b>Preis €</b> Bestell-Nr.	<b>61,00</b> 87 7085***
	<b>Set Kugelhähne (4 Stk.)*</b> 1x Vorlauf HZG/Speicher; flachdichtend, DN20 (G¾") 1x Rücklauf HZG; flachdichtend, DN20 (G¾") 1x Rücklauf-Speicher; flachdichtend, DN20 (G¾") ** 1x Gas mit integrierter thermisch auslösender Absperrereinrichtung TAE DN20 (R¾") **	<b>Preis €</b> Bestell-Nr.	<b>200,00</b> 372 4434
	<b>Rohrsatz THISION® MINI</b> starr Aufputz Speicher (passend zu Set Kugelhähne) Rohre und Verschraubungen für: Vor-/Rücklauf HZG; Vor-/Rücklauf Speicher; Gas auf Maß kürzbar Länge vertikal: 650mm; Ø18x1	<b>Preis €</b> Bestell-Nr.	<b>375,00</b> 372 5060
	<b>Kesselanschluss Abgas</b> Revisions-T-Stück 87,5°; LAS DN60/100	<b>Preis €</b> Bestell-Nr.	<b>171,00</b> 372 2817
	<b>Kesselanschluss Abgas</b> gerade, DN60/100	<b>Preis €</b> Bestell-Nr.	<b>124,00</b> 372 2818
	<b>Weichenset</b> inkl. drehzahlgeregelte Hocheffizienzpumpe und Regelung	<b>Preis €</b> Bestell-Nr.	<b>822,00</b> 331 8882

\* Kugelhähne im Baret vormontiert inkl. Befüllhahn und der erforderlichen Flachdichtungen

\*\* DVGW zertifiziert

\*\*\* Rabattgruppe 83

Weitere Speicher siehe Kapitel 9

Serviceleistungen für den Fachhandwerker		
• Inbetriebnahme:	Bestell-Nr. ZCSC 00 000 147	<b>Preis € 312,00</b>
• Wartungs-Paket COMFORT GARA 5 PLUS	Bestell-Nr. ZCSC 00 000 361	<b>Preis € 367,00</b>
• Montagehilfe:	auf Anfrage	<b>Preis € 63,00 pro ½ Stunde</b>

**Standard 1-6-B-C**

Systemtrennung

1 Heizkreis mit gleitendem Betrieb

1 Speicherladekreis über 3-Wegeventil

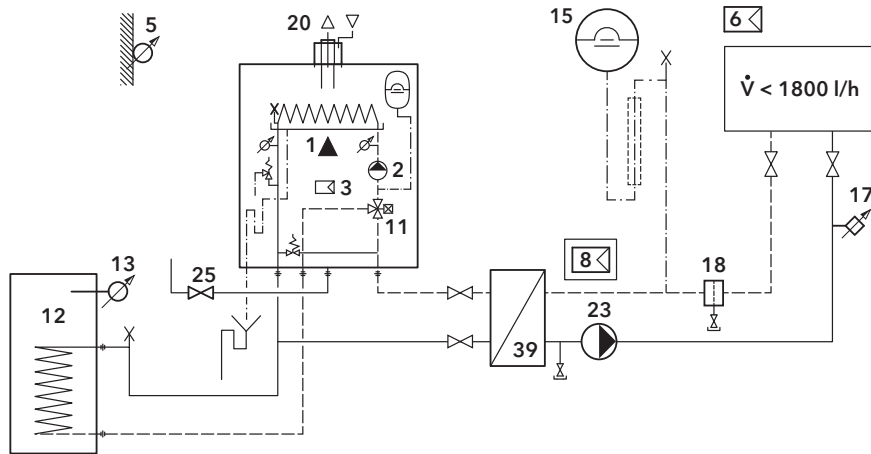

**erforderlich:**

- 1 Wärmeerzeuger
- 8 Erweiterungsregler extern
- 12 Speicherwassererwärmer
- 15 Expansionsgefäß
- 20 Anschlusset LAS
- 23 Heizkreispumpe
- 39 Plattenwärmetauscher

**eingebaut oder inklusive:**

- 2 Primärpumpe
- 3 Regler
- 5 Außenfühler
- 11 Umstellventil
- 13 Speicherfühler

**optional:**

- 6 Fernbedienung
- 17 Temperaturbegrenzer FBH
- 18 Schlammabscheider
- 25 Gaskugelhahn

**Rabattgruppe 82**

**THISION® MINI**

Erdgas H/LL

	15	22	28
<b>Preis €</b>	<b>3.290,00</b>	<b>3.870,00</b>	<b>4.390,00</b>
Bestell-Nr.	331 2164	331 2165	331 2166

Standard Dokumentation Bestell-Nr. 372 4985 **muss bestellt werden** (kostenlos)





THISION® MINI		15	22	28
	<b>Multifunktionskit zur Ansteuerung von Systempumpen</b> nach hydraulischer Systemtrennung. Für die Inbetriebnahme wird ein Raumgerät REMOCON PLUS (Bestell-Nr. 331 8879) benötigt	<b>Preis €</b> Bestell-Nr.	227,00 331 8636	
	<b>VISTRON U 120-3</b>	<b>Preis €</b> Bestell-Nr.	1.392,00 372 5050	
	<b>VISTRON U 150-3</b>	<b>Preis €</b> Bestell-Nr.	1.526,00 372 5051	
	<b>Sicherheitsgruppe Trinkwasser</b> mit Absperr- und Rückschlagventil Einstellungsdruck Sicherheitsventil: 7 bar	<b>Preis €</b> Bestell-Nr.	61,00 87 7085***	
	<b>Set Kugelhähne (4 Stk.)*</b> 1x Vorlauf HZG/Speicher; flachdichtend, DN20 (G¾") 1x Rücklauf HZG; flachdichtend, DN20 (G¾") 1x Rücklauf-Speicher; flachdichtend, DN20 (G¾") ** 1x Gas mit integrierter thermisch auslösender Absperrereinrichtung TAE DN20 (R¾") **	<b>Preis €</b> Bestell-Nr.	200,00 372 4434	
	<b>Kesselanschluss Abgas</b> Revisions-T-Stück 87,5°; LAS DN60/100	<b>Preis €</b> Bestell-Nr.	171,00 372 2817	
	<b>Kesselanschluss Abgas</b> gerade, DN60/100	<b>Preis €</b> Bestell-Nr.	124,00 372 2818	
	<b>Plattenwärmetauscher</b> inkl. Isolation	<b>Preis €</b> Bestell-Nr.	832,00 0E 373 1448	
	<b>Umwälzpumpe UPM W3 Auto 25-50</b>	<b>Preis €</b> Bestell-Nr.	559,00 372 5364	
	<b>Umwälzpumpe UPM W3 Auto 25-70</b>	<b>Preis €</b> Bestell-Nr.	581,00 372 5365	
	<b>Kabelset Heizkreis</b> Länge = 4 m mit montiertem UPM W3-Stecker für UPM W3-Pumpen	<b>Preis €</b> Bestell-Nr.	49,00 373 3220	

\* Kugelhähne im Barett vormontiert inkl. Befüllhahn und der erforderlichen Flachdichtungen

\*\* DVGW zertifiziert

\*\*\* Rabattgruppe 83

Weitere Speicher siehe Kapitel 9

Serviceleistungen für den Fachhandwerker		
• Inbetriebnahme:	Bestell-Nr. ZCSC 00 000 147	<b>Preis € 312,00</b>
• Wartungs-Paket COMFORT GARA 5 PLUS	Bestell-Nr. ZCSC 00 000 361	<b>Preis € 367,00</b>
• Montagehilfe:	auf Anfrage	<b>Preis € 63,00 pro ½ Stunde</b>

**Standard Combi 1-6-C**

1 Heizkreis mit gleitendem Betrieb  
 Warmwasseraufbereitung über integrierten Plattenwärmetauscher

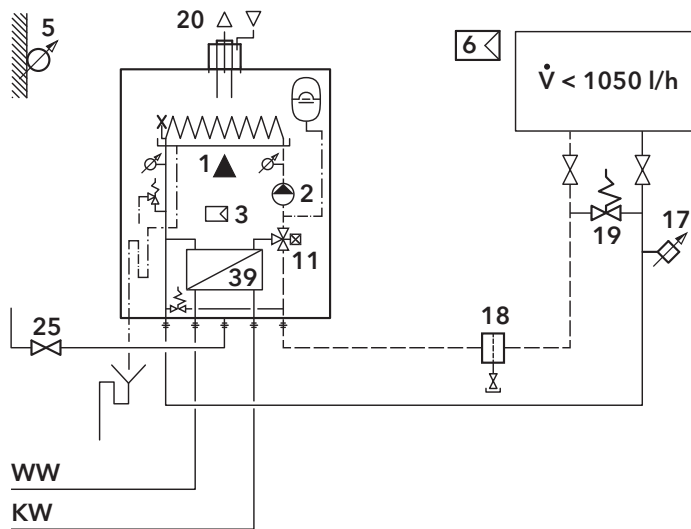

**erforderlich:**

- 1 Wärmeerzeuger
- 20 Anschlusset LAS

**eingebaut oder inklusive:**

- 2 Primärpumpe
- 3 Regler
- 5 Außenfühler
- 11 Umstellventil
- 39 Plattenwärmetauscher

**optional:**

- 6 Fernbedienung
- 17 Temperaturbegrenzer FBH
- 18 Schlammabscheider
- 19 Überströmventil
- 25 Gaskugelhahn

3

**Rabattgruppe 82**



THISION® MINI	22 Combi
Erdgas H/LL	
<b>Preis €</b>	<b>4.280,00</b>
Bestell-Nr.	331 2169

Standard Dokumentation Bestell-Nr. 372 4395 **muss bestellt werden** (kostenlos)



**Set Kugelhähne (5 Stk.)\***

1x Vorlauf / 1x Rücklauf HZG, flachdichtend, DN20 (G¾")  
 1x WW / 1x KW, flachdichtend, DN15 (G½")\*\*  
 1x Gas mit integrierter thermisch auslösender  
 Absperrereinrichtung TAE DN20 (R¾")\*\*

**Preis €**  
 Bestell-Nr.

**234,00**  
 372 4433



**Rohrsatz THISION® MINI**

(passend zu Set Kugelhähne)  
 Rohre und Verschraubungen für:  
 Vor-/Rücklauf HZG; WW/KW; Gas  
 auf Maß kürzbar

**starr Aufputz Combi**

Länge vertikal: 650mm; Ø18x1

**Preis €**  
 Bestell-Nr.

**300,00**  
 372 3081

**starr Unterputz Combi**

Länge vertikal: 300mm; Ø18x1

**Preis €**  
 Bestell-Nr.

**300,00**  
 372 3083



**Kesselanschluss Abgas**

Revisions-T-Stück 87,5°; LAS DN60/100

**Preis €**  
 Bestell-Nr.

**171,00**  
 372 2817



**Kesselanschluss Abgas**

gerade, DN60/100

**Preis €**  
 Bestell-Nr.

**124,00**  
 372 2818

\* Kugelhähne im Barett vormontiert inkl. Befüllhahn und der erforderlichen Flachdichtungen  
 \*\* DVGW zertifiziert

**Serviceleistungen für den Fachhandwerker**

• Inbetriebnahme:	Bestell-Nr. ZCSC 00 000 147	<b>Preis € 312,00</b>
• Wartungs-Paket COMFORT GARA 5 PLUS	Bestell-Nr. ZCSC 00 000 361	<b>Preis € 367,00</b>
• Montagehilfe:	auf Anfrage	<b>Preis € 63,00 pro ½ Stunde</b>

## Standard Combi 1-6-A-C

1 Heizkreis mit gleitendem Betrieb  
 Warmwasseraufbereitung über integrierten Plattenwärmetauscher

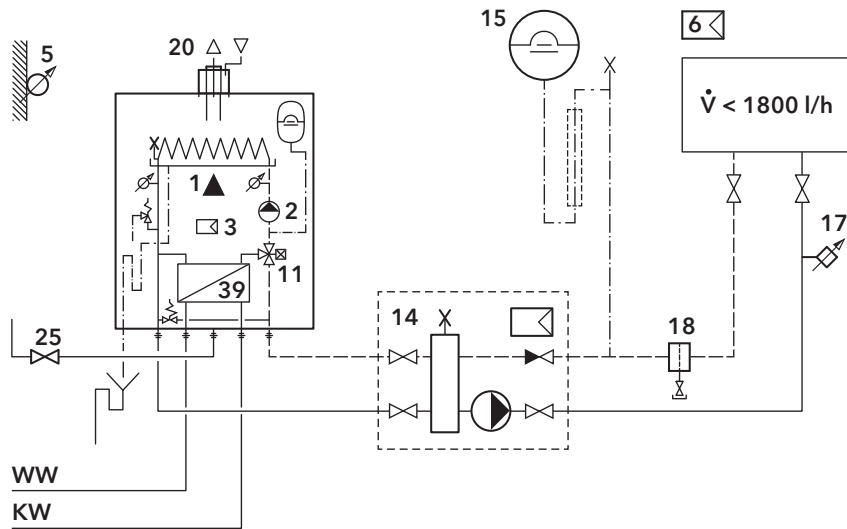

### erforderlich:

- 1 Wärmeerzeuger
- 14 Hydraulische Weiche
- Bestell-Nr. 3318882
- 20 Anschlussset LAS

### eingebaut oder inklusive:

- 2 Primärpumpe
- 3 Regler
- 5 Außenfühler
- 11 Umstellventil
- 39 Plattenwärmetauscher

### optional:

- 6 Fernbedienung
- 15 Expansionsgefäß
- 17 Temperaturbegrenzer FBH
- 18 Schlammabscheider
- 25 Gaskugelhahn

3

### Rabattgruppe 82



THISION® MINI		22 Combi
Erdgas H/LL	Preis €	4.280,00
	Bestell-Nr.	331 2169

Standard Dokumentation Bestell-Nr. 372 4396 **muss bestellt werden** (kostenlos)

	<b>Set Kugelhähne (5 Stk.)*</b> 1x Vorlauf / 1x Rücklauf HZG, flachdichtend, DN20 (G¾") 1x WW / 1x KW, flachdichtend, DN15 (G½")** 1x Gas mit integrierter thermisch auslösender Absperreinrichtung TAE DN20 (R¾")**	<b>Preis €</b> Bestell-Nr.	<b>234,00</b> 372 4433
	<b>Kesselanschluss Abgas</b> Revisions-T-Stück 87,5°; LAS DN60/100	<b>Preis €</b> Bestell-Nr.	<b>171,00</b> 372 2817
	<b>Kesselanschluss Abgas</b> gerade, DN60/100	<b>Preis €</b> Bestell-Nr.	<b>124,00</b> 372 2818
	<b>Weichenset</b> inkl. drehzahlgeregelte Hocheffizienzpumpe und Regelung	<b>Preis €</b> Bestell-Nr.	<b>822,00</b> 331 8882

\* Kugelhähne im Barett vormontiert inkl. Befüllhahn und der erforderlichen Flachdichtungen  
 \*\* DVGW zertifiziert

Serviceleistungen für den Fachhandwerker		
• Inbetriebnahme:	Bestell-Nr. ZCSC 00 000 147	Preis € 312,00
• Wartungs-Paket COMFORT GARA 5 PLUS	Bestell-Nr. ZCSC 00 000 361	Preis € 367,00
• Montagehilfe:	auf Anfrage	Preis € 63,00 pro ½ Stunde

**Standard Combi 1-6-B-C**

Systemtrennung

1 Heizkreis mit gleitendem Betrieb

Warmwasseraufbereitung über integrierten Plattenwärmetauscher

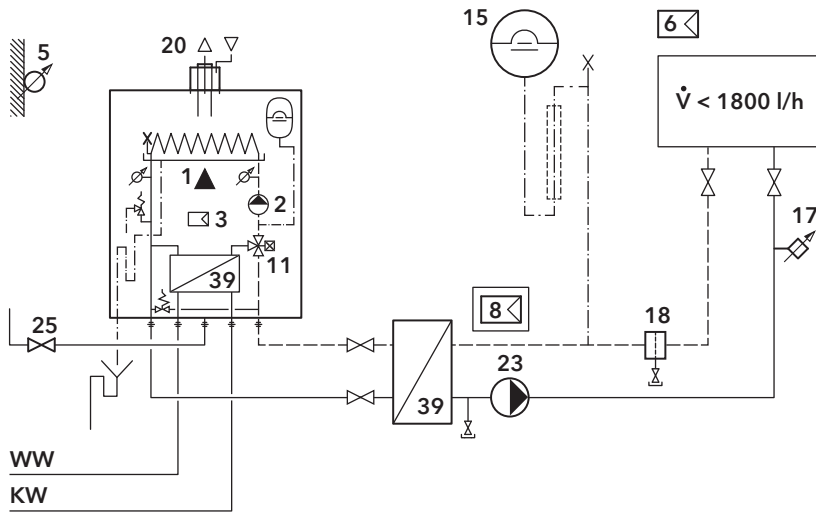

**erforderlich:**

- 1 Wärmeerzeuger
- 8 Erweiterungsregler extern
- 15 Expansionsgefäß
- 20 Anschlussset LAS
- 23 Heizkreispumpe
- 39 Plattenwärmetauscher

**eingebaut oder inklusive:**

- 2 Primärpumpe
- 3 Regler
- 5 Außenfühler
- 11 Umstellventil
- 39 Plattenwärmetauscher TWW

**optional:**

- 6 Fernbedienung
- 17 Temperaturbegrenzer FBH
- 18 Schlammabscheider
- 25 Gaskugelhahn

**Rabattgruppe 82**

**THISION® MINI**

Erdgas H/LL

Preis €

Bestell-Nr.









**22 Combi**

4.280,00

331 2169

Standard Dokumentation Bestell-Nr. 372 4986 **muss bestellt werden** (kostenlos)



THISION® MINI		15	22	28
	<b>Multifunktionskit zur Ansteuerung von Systempumpen</b> nach hydraulischer Systemtrennung. Für die Inbetriebnahme wird ein Raumgerät REMOCON PLUS (Bestell-Nr. 331 8879) benötigt	Preis € Bestell-Nr.	227,00 331 8636	
	<b>Set Kugelhähne (4 Stk.)*</b> 1x Vorlauf HZG/Speicher; flachdichtend, DN20 (G¾") 1x Rücklauf HZG; flachdichtend, DN20 (G¾") 1x Rücklauf-Speicher; flachdichtend, DN20 (G¾") ** 1x Gas mit integrierter thermisch auslösender Absperreinrichtung TAE DN20 (R¾") **	Preis € Bestell-Nr.	200,00 372 4434	
	<b>Kesselanschluss Abgas</b> Revisions-T-Stück 87,5°; LAS DN60/100	Preis € Bestell-Nr.	171,00 372 2817	
	<b>Kesselanschluss Abgas</b> gerade, DN60/100	Preis € Bestell-Nr.	124,00 372 2818	
	<b>Plattenwärmetauscher</b> inkl. Isolation	Preis € Bestell-Nr.	832,00 0E 373 1448	
	<b>Umwälzpumpe UPM W3 Auto 25-50</b>	Preis € Bestell-Nr.	559,00 372 5364	
	<b>Umwälzpumpe UPM W3 Auto 25-70</b>	Preis € Bestell-Nr.	581,00 372 5365	
	<b>Kabelset Heizkreis</b> Länge = 4 m mit montiertem UPM W3-Stecker für UPM W3-Pumpen	Preis € Bestell-Nr.	49,00 373 3220	

\* Kugelhähne im Barett vormontiert inkl. Befüllhahn und der erforderlichen Flachdichtungen  
 \*\* DVGW zertifiziert

Weitere Speicher siehe Kapitel 9

Serviceleistungen für den Fachhandwerker		
• Inbetriebnahme:	Bestell-Nr. ZCSC 00 000 147	Preis € 312,00
• Wartungs-Paket COMFORT GARA 5 PLUS	Bestell-Nr. ZCSC 00 000 361	Preis € 367,00
• Montagehilfe:	auf Anfrage	Preis € 63,00 pro ½ Stunde

**Standard 3-A-C**

Hydraulische Weiche  
 1 Heizkreis mit Mischerbetrieb  
 1 Heizkreis mit gleitendem Betrieb

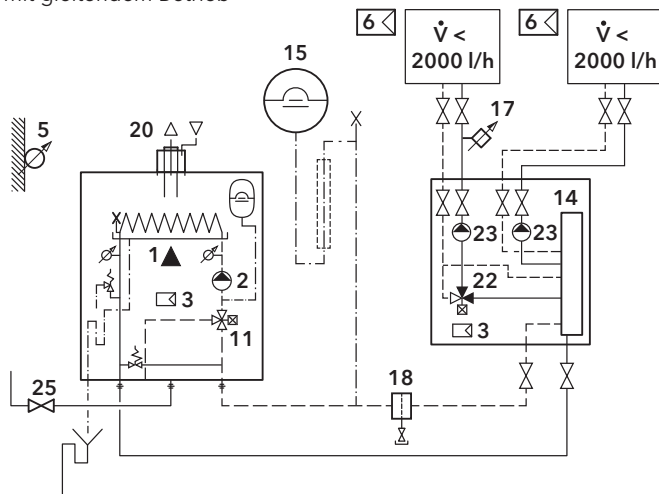

- erforderlich:**  
 1 Wärmeerzeuger  
 14 Hydraulische Weiche  
 Bestell-Nr. 373 4395  
 20 Anschlussset LAS
- eingebaut oder inklusive:**  
 2 Primärpumpe  
 3 Regler  
 5 Außenfühler  
 11 Umstellventil  
 22 Mischventil mit Stellantrieb  
 23 Heizkreispumpe
- optional:**  
 6 Fernbedienung  
 15 Expansionsgefäß  
 17 Temperaturbegrenzer FBH  
 18 Schlammabscheider  
 25 Gaskugelhahn

3



**Rabattgruppe 82**

THISION® MINI, Erdgas H/LL	15	22	28
<b>Preis €</b>	<b>3.290,00</b>	<b>3.870,00</b>	<b>4.390,00</b>
<b>Bestell-Nr.</b>	331 2164	331 2165	331 2166

Standard Dokumentation Bestell-Nr. 372 4397 **muss bestellt werden** (kostenlos)

	<b>Set Kugelhähne (3 Stk.)*</b> 1x Vorlauf / 1x Rücklauf HZG; flachdichtend, DN20 (G¾") 1x Gas mit integrierter thermisch auslösender Absperrereinrichtung TAE DN20 (R¾") **	<b>Preis €</b> Bestell-Nr.	<b>179,00</b> 372 4435
	<b>Rohrsatz THISION® MINI</b> flexibel Aufputz/Unterputz Heizung (passend zu Set Kugelhähne) Rohre und Verschraubungen für: Vor-/Rücklauf Weichenset; Gas auf Maß kürzbar Länge: 750mm (ohne Biegung); DN16	<b>Preis €</b> Bestell-Nr.	<b>282,00</b> 372 3086
	<b>Kesselanschluss Abgas</b> Revisions-T-Stück 87,5°; LAS DN60/100	<b>Preis €</b> Bestell-Nr.	<b>171,00</b> 372 2817
	<b>Kesselanschluss Abgas</b> gerade, DN60/100	<b>Preis €</b> Bestell-Nr.	<b>124,00</b> 372 2818
	<b>MGM II EVO Cool</b> Hydraulische Weiche mit Erweiterungs-Regler inkl. 1x gemischter und 1x direkter Heizkreis	<b>Preis €</b> Bestell-Nr.	<b>1.856,00</b> 373 4395

\* Kugelhähne im Barett vormontiert inkl. Befüllhahn und der erforderlichen Flachdichtungen  
 \*\* DVGW zertifiziert

Systemtrennung mit Plattenwärmetauscher siehe Kapitel 10, Zubehör

**Serviceleistungen für den Fachhandwerker**

• Inbetriebnahme:	Bestell-Nr. ZCSC 00 000 147	<b>Preis € 312,00</b>
• Wartungs-Paket COMFORT GARA 5 PLUS	Bestell-Nr. ZCSC 00 000 361	<b>Preis € 367,00</b>
• Montagehilfe:	auf Anfrage	<b>Preis € 63,00 pro ½ Stunde</b>

## Standard 3-6-A-C

Hydraulische Weiche

1 Heizkreis mit gleitendem Betrieb

1 Heizkreis mit Mischbetrieb

1 Speicherladekreis über 3-Wegeventil

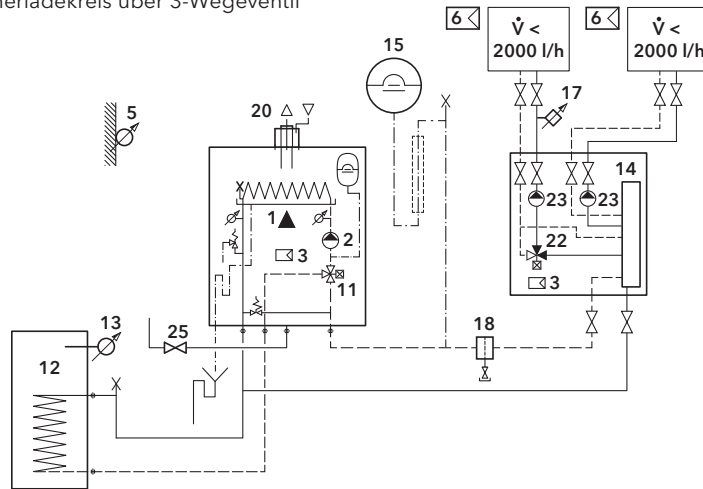

### erforderlich:

- 1 Wärmeerzeuger
- 12 Speicherwassererwärmer
- 14 Hydraulische Weiche  
Bestell-Nr. 373 4395
- 20 Anschlussset LAS

### eingebaut oder inklusive:

- 2 Primärpumpe
- 3 Regler
- 5 Außenfühler
- 11 Umstellventil
- 13 Speicherfühler
- 22 Mischventil mit Stellantrieb
- 23 Heizkreispumpe

### optional:

- 6 Fernbedienung
- 15 Expansionsgefäß
- 17 Temperaturbegrenzer FBH
- 18 Schlammabscheider
- 25 Gaskugelhahn









### Rabattgruppe 82

#### THISION® MINI,

Erdgas H/LL

	15	22	28
Preis €	3.290,00	3.870,00	4.390,00
Bestell-Nr.	331 2164	331 2165	331 2166

Standard Dokumentation Bestell-Nr. 372 4398 **muss bestellt werden** (kostenlos)

	<b>VISTRON U 120-3</b>	Preis € Bestell-Nr.	<b>1.392,00</b> 372 5050
	<b>VISTRON U 150-3</b>	Preis € Bestell-Nr.	<b>1.526,00</b> 372 5051
	<b>Sicherheitsgruppe Trinkwasser</b> mit Absperr- und Rückschlagventil Einstellungsdruck Sicherheitsventil: 7 bar	Preis € Bestell-Nr.	<b>61,00</b> 87 7085***
	<b>Set Kugelhähne (4 Stk.)*</b> 1x Vorlauf HZG/Speicher; flachdichtend, DN20 (G¾") 1x Rücklauf HZG; flachdichtend, DN20 (G¾") 1x Rücklauf-Speicher; flachdichtend, DN20 (G¾") ** 1x Gas mit integrierter thermisch auslösender Absperrereinrichtung TAE DN20 (R¾") **	Preis € Bestell-Nr.	<b>200,00</b> 372 4434
	<b>Rohrsatz THISION® MINI</b> starr Aufputz Speicher (passend zu Set Kugelhähne) Röhre und Verschraubungen für: Vor-/Rücklauf HZG; Vor-/Rücklauf Speicher; Gas auf Maß kürzbar Länge vertikal: 650mm; Ø18x1	Preis € Bestell-Nr.	<b>375,00</b> 372 5060
	<b>Kesselanschluss Abgas</b> Revisions-T-Stück 87,5°; LAS DN60/100	Preis € Bestell-Nr.	<b>171,00</b> 372 2817
	<b>Kesselanschluss Abgas</b> gerade, DN60/100	Preis € Bestell-Nr.	<b>124,00</b> 372 2818
	<b>MGM II EVO Cool</b> Hydraulische Weiche mit Erweiterungs-Regler inkl. 1x gemischter und 1x direkter Heizkreis	Preis € Bestell-Nr.	<b>1.856,00</b> 373 4395

\* Kugelhähne im Barett vormontiert inkl. Befüllhahn und der erforderlichen Flachdichtungen

\*\* DVGW zertifiziert

\*\*\* Rabattgruppe 83

Weitere Speicher siehe Kapitel 9

### Serviceleistungen für den Fachhandwerker

• Inbetriebnahme:	Bestell-Nr. ZCSC 00 000 147	Preis € 312,00
• Wartungs-Paket COMFORT GARA 5 PLUS	Bestell-Nr. ZCSC 00 000 361	Preis € 367,00
• Montagehilfe:	auf Anfrage	Preis € 63,00 pro ½ Stunde

**Standard 3-6-A-C Combi**

Hydraulische Weiche

1 Heizkreis mit gleitendem Betrieb

1 Heizkreis mit Mischerbetrieb

Warmwasseraufbereitung über integrierten Plattenwärmetauscher

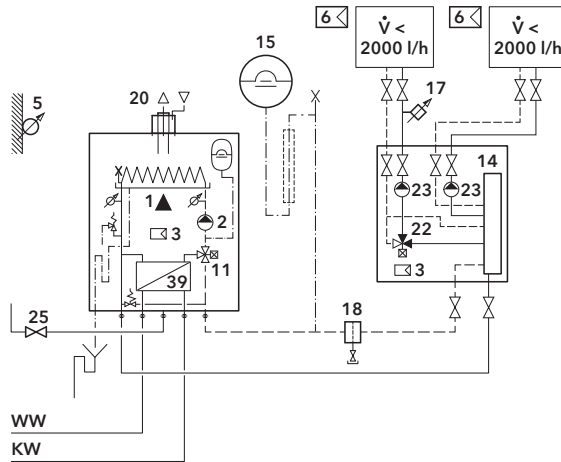

**erforderlich:**

- 1 Wärmeerzeuger
- 14 Hydraulische Weiche  
Bestell-Nr. 373 4395
- 20 Anschlussset LAS

**eingebaut oder inklusive:**

- 2 Primärpumpe
- 3 Regler
- 5 Außenfühler
- 11 Umstellventil
- 22 Mischventil mit Stellantrieb
- 23 Heizkreispumpe

**optional:**

- 6 Fernbedienung
- 15 Expansionsgefäß
- 17 Temperaturbegrenzer FBH
- 18 Schlammabscheider
- 25 Gaskugelhahn

3



**Rabattgruppe 82**

THISION® MINI		22 Combi
Erdgas H/LL	Preis €	4.280,00
	Bestell-Nr.	331 2169

Standard Dokumentation Bestell-Nr. 372 4399 **muss bestellt werden** (kostenlos)

	<p><b>Set Kugelhähne (5 Stk.)*</b></p> <p>1x Vorlauf / 1x Rücklauf HZG, flachdichtend, DN20 (G¾")</p> <p>1x WW / 1x KW, flachdichtend, DN15 (G½")**</p> <p>1x Gas mit integrierter thermisch auslösender Absperreinrichtung TAE DN20 (R¾")**</p>	<p>Preis €</p> <p>Bestell-Nr.</p>	<p>234,00</p> <p>372 4433</p>
	<p><b>Kesselanschluss Abgas</b></p> <p>Revisions-T-Stück 87,5°; LAS DN60/100</p>	<p>Preis €</p> <p>Bestell-Nr.</p>	<p>171,00</p> <p>372 2817</p>
	<p><b>Kesselanschluss Abgas</b></p> <p>gerade, DN60/100</p>	<p>Preis €</p> <p>Bestell-Nr.</p>	<p>124,00</p> <p>372 2818</p>
	<p><b>MGM II EVO Cool</b></p> <p>Hydraulische Weiche mit Erweiterungs-Regler inkl. 1x gemischter und 1x direkter Heizkreis</p>	<p>Preis €</p> <p>Bestell-Nr.</p>	<p>1.856,00</p> <p>373 4395</p>

\* Kugelhähne im Barett vormontiert inkl. Befüllhahn und der erforderlichen Flachdichtungen

\*\* DVGW zertifiziert

**Serviceleistungen für den Fachhandwerker**

• Inbetriebnahme:	Bestell-Nr. ZCSC 00 000 147	Preis € 312,00
• Wartungs-Paket COMFORT GARA 5 PLUS	Bestell-Nr. ZCSC 00 000 361	Preis € 367,00
• Montagehilfe:	auf Anfrage	Preis € 63,00 pro ½ Stunde



Rabattgruppe 82

Zubehör	Beschreibung	Verwendung	Bestell-Nr.	Preis €
	<b>Außenfühler</b>			1x inkl.
	<b>Außenfühler drahtlose Version</b> inkl. eingebauter Batterie, Laufzeit ca. 8 Jahre		331 9091	148,00
	<b>Funkempfänger</b> für Außenfühler drahtlose Version und Raumgerät REMOCON RSW 100		331 9686	128,00
	<b>Raumgerät REMOCON PLUS</b> Mit integriertem Raumfühler. Einfache Bedienung des Heizkessels sowie der Heizzonen, Hintergrundbeleuchtetes Grafik LCD Display. Zur Montage im Wohnbereich, inkl. Montagehalterungen zur Stand- oder Wandmontage. Spannungsversorgung und Anbindung an Heizkessel mit 2-Drahtverbindung via BridgeNet BUS	THISION® MINI  	331 8879	263,00
	<b>Raumgerät REMOCON RS 100</b> Zur Anzeige und Einstellung der Raumtemperatur und zur Wahl des Betriebsmodus (Zeitschaltprogramm, manuell, Aus), mit integriertem Raumfühler. Für die Wandmontage im Wohnbereich. Spannungsversorgung und Anbindung an Heizkessel mit 2-Drahtverbindung via BridgeNet BUS	THISION® MINI  	331 9201	161,00
	<b>Drahtlose Version REMOCON RSW 100</b> mit eingebautem Funksender. Inkl. Wand- und Standhalterung. Benötigt Funkempfänger.	THISION® MINI	331 9202	205,00
	<b>Raumgerät REMOCON SMART E</b> mit integriertem Raumfühler und WLAN-Gateway, Touch-Display, zur Wandmontage im Wohnbereich, inkl. Befestigungsmaterial. Spannungsversorgung und Anbindung an Heizkessel mit 2-Drahtverbindung via BridgeNet BUS.	THISION® MINI   	331 9217	341,00
	<b>Weichenset MGZ1 EVO inkl. hydraulischer Weiche</b> Gruppenregler und drehzahlgeregelte Hocheffizienzpumpe für einen Heizkreis. Max. Volumenstrom 1800 l/h. Anbindung an Heizkessel mit 2-Drahtverbindung via BridgeNet BUS Spannungsversorgung 230V	THISION® MINI	331 8882	822,00
	<b>MGM II EVO Cool - 2 HT Zonen Module</b> Pumpenbaugruppe zum Betrieb von 2 Heizkreisen, davon einer gemischt, einer ungemischt. Hydraulische Weiche zur Entkopplung Anbindung an Kesselregler per BridgeNet Bus Abmessungen (HxBxT): 400x700x170mm Anschlüsse: - Primärseite: DN 20 (3/4" F) flachdichtend - Heizkreis: DN 20 (3/4" F) flachdichtend Leergewicht: 20 kg		373 4395	1.856,00
	<b>Plattenwärmetauscher</b> max. 2,15 m <sup>3</sup> /h 10,5 kPa Δ <sub>t</sub> 10 °K - 25 kW inkl. Isolation	THISION® MINI	0E 373 1448	832,00

3

## Rabattgruppe 82







Zubehör	Beschreibung	Verwendung	Bestell-Nr.	Preis €
	<b>Multifunktionskit zur Ansteuerung von Systempumpen</b> nach bauseitiger hydraulischer Systemtrennung. Für Wandmontage, 230 V Spannungsversorgung <b>Für die Inbetriebnahme wird ein Raumgerät REMOCON PLUS.2 (Bestell-Nr. 331 8879) benötigt.</b>	THISION® MINI	331 8636	227,00
	<b>Umwälzpumpe UPM W3 Auto 25..., stufig, EEI &lt;0,20</b> Einbaulänge: 180 mm, Anschluss: DN40 (G 1½"), inkl. 2 Dichtungen Spannung: 1 x 230 V, Kabelset (Bestell-Nr. 373 2135) erforderlich. Für den Einbau nach bauseitigen Systemtrennungen	THISION® MINI		
	<b>Umwälzpumpe UPM W3 Auto 25-50</b> (Leistung: 2-32W)		372 5364	559,00
	<b>Umwälzpumpe UPM W3 Auto 25-70</b> (Leistung: 2-52W)		372 5365	581,00
	<b>Kabelset Heizkreis</b> Länge = 4 m mit montiertem UPM3-Stecker für UPM3-Pumpen		373 3220	49,00
	<b>Anlege-Temperaturbegrenzer-Reset Manuell</b> Einstellbarer Gehäuse-Sicherheitsanlegethermostat zur Spannbandmontage an Rohren mit manuellem Reset Voreinstellung: 60 °C Arbeitsbereich: 40 - 70 °C Verstellung innenliegend, Toleranz: 0-10K Gehäuseschutzart IP40		372 3596	79,00
	<b>Umbausatz auf andere Gasarten</b> Blendenset für Flüssiggas Mischer für G25 15-22 kW Mischer für G25 28 kW	THISION® MINI		
			331 9188	14,00
			331 9195	22,00
			331 9204	22,00
	<b>Trinkwasser - Durchflussbegrenzer</b> Set mit verschiedenen Durchflussbegrenzern (max. 10 und 12 l/min) für den Einbau in THISION® MINI Combi Gasheizkessel	THISION® MINI Combi	331 9688	22,00
	<b>Reinigungsset für Edelstahlwärmetauscher</b> bestehend aus: Spritzflasche, Feinstaubatemschutzmaske, Kondensatablauf-Reinigungsbürste, Wärmetauscherlamellen-Reinigungsbürste, Kunststoffkeil.	THISION® MINI	22294	151,00
	<b>T-Kesselanschluss 87,5°</b> konzentrisch mit Reinigungsöffnung Montagerichtung beliebig nach hinten, links, rechts Ø am Kessel            Abgasleitungen 60/96 mm              DN 60/100	THISION® MINI	372 2817	171,00
	<b>Kesselanschluss gerade konzentrisch</b> mit Klemmring für neue Abgasleitungen Ø am Kessel            Abgasleitungen 60/96 mm              LAS DN 60/100, PP DN 60 60/96 mm              LAS DN 80/125, PP DN 80	THISION® MINI		
			372 2818	124,00
			372 2532	170,00
	für Sanierungen mit Skoberne Abgasleitungen 60/96 mm              LAS DN 80/125, PP DN 80		372 2887	107,00
	<b>Abgasadapter parallel</b> Anschluss D80/80	THISION® MINI	331 8369	38,00

Rabattgruppe 82

Zubehör	Beschreibung	Verwendung	Bestell-Nr.	Preis €
	<b>Erweiterung PP</b> für neue Abgasleitungen Ø 60 - Ø 80 mm	THISION® MINI	372 2485	56,00
	<b>Erweiterung PP</b> für Sanierungen mit Skoberne Abgasleitungen Ø 60 - Ø 80 mm	THISION® MINI	372 2888	66,00
	<b>Kondensatpumpe SI 1800</b> Max.Fördermenge 500 l/h Förderhöhe 5 m, geeignet für Kondensat mit einem pH-Wert > 2,5 inkl. 5 m PVC Ablaufschlauch Ø 10 mm Abmessung: L 195 x B 130 x H 170 mm		372 5894	337,00
	<b>Neutralisationsbox</b> inkl. Anschlussbaugruppe und Granulat max. Kondensatmenge 2,5 l/h Abmessung L x B x H: 250 x 180 x 200		441 864 9703	254,00
	<b>Überströmventil DN 20 Eck</b> Eckausführung Einstellbereich Wassermenge max.	bei 0,05bar 2,8m³/h	bei 0,5 bar 1,7m³/h	11 001 524* 236,00
	<b>Wasseraufbereitungspatronen PUROTAP</b> Wasseraufbereitungspatrone für Heizungsanlagen Einwegpatrone, die Kalk und aggressive Wasserinhaltsstoffe aus dem Füllwasser filtriert. Optimales Heizungswasser; einfachste Bedienung; keine Chemikalien (keine Inhibitoren). Empfohlen bei Wasserhärten > 25 °fH / 14 °dH.			
	<b>PUROTAP 500</b> DN20 (R¾")	für Anlagen mit einem Wasserinhalt bis zu ca. 500 Litern	11 001 492	380,00
	<b>PUROTAP 1000</b> DN20 (R¾")	bis zu ca. 1000 Litern	11 001 493	479,00
	Bei Anlagen mit größerem Wasserinhalt können mehrere Patronen verwendet werden.			
	<b>Wasseraufbereitung - siehe Kapitel 10</b>			
	<b>Schlammabscheider mit wartungsfreiem Magnet</b> Effiziente Beseitigung sowohl magnetischer als auch nicht magnetischer Schmutzpartikel ab 5 Mikron, für horizontale, vertikale und diagonale Leitungen geeignet, Gehäuse aus Messing, max. Betriebsdruck 6 bar, mit Gewindeanschluss Der Magnet ist wartungsfrei. DN20 (Rp¾") Max. Durchsatz bis 1,3 m³/h		372 3235	233,00
	<b>Isolierung Schlammabscheider mit wartungsfreiem Magnet</b> Passend für Schlammabscheider bis DN25 (Rp1") Halbschalen aus EPP-Hartschaum, max. Betriebstemperatur 110°C DN20 (Rp¾") - DN25 (Rp1")		372 4794	51,00
	<b>Sicherheitsgruppe Trinkwasser</b> Zertifizierung nach Norm EN 1486 Mit prüfbarem Absperr- und Rückschlagventil der Klasse A Sicherheitsventilsitz aus Edelstahl Gehäuse aus Messing, Verchromt Dichtungen aus EPDM Anschluss zum Speicher: Innengewinde DN 20 (¾") Anschluss für Abfluss: Außengewinde DN 25 (1") Betriebstemperatur: max. 120°C Betriebsdruck: max. 10 bar. Einstellungsdruck Sicherheitsventil: 7 bar		87 7085*	61,00
	<b>Weiteres Zubehör - siehe Kapitel 10</b> <b>Wassrerwärmer und Speicher - siehe Kapitel 9</b>			

\* Rabattgruppe 83

Technische Daten

Typ THISION®MINI		15	22	28	Combi 22
Nennwärmeleistung bei 80° / 60°C	kW	3,4 - 14,4	4,2 - 21,4	5,4 - 27,4	5,4 - 21,5
Nennwärmeleistung bei 50° / 30°C	kW	3,9 - 15,8	4,7 - 23,6	6,0 - 30,0	5,7 - 23,3
Nennwärmebelastung Warmwasser max	kW	18,0	26,0	30,0	26,0
Nennwärmebelastung Heizen, min - max	kW	3,7 - 14,8	5,5 - 22,0	5,6 - 28,0	5,5 - 22,0
Wirkungsgrad bei max Leistung 80° / 60°C	%	97,2	97,5	97,9	97,5
Wirkungsgrad bei max Leistung 50° / 30°C	%	106,6	107,3	107,3	107,3
Restförderdruck Gebläse, max	Pa	100	100	100	100
Spezifische Warmwasserdurchflussmenge, dT=30C (EN 625)	l/m	-	-	-	12,1
Emissionen NOx	mg/kWh	< 56 mg/kWh			
Emissionen CO	mg/kWh	< 100 mg/kWh			
Betriebsdruck Heizung, max	bar	3			
Betriebsdruck Warmwasser, min-max	bar	-	-	-	0,2 - 7,0
Zulässige Vorlauftemperatur, min - max	°C	20 - 82			
Kondensatmenge, max	l/h	1,8	2,4	3,1	2,4
Gas Durchfluss Erdgas H, 45.67 MJ/m <sup>3</sup>	m <sup>3</sup> /h	1,57	2,33	3,18	2,33
Gas Durchfluss Erdgas LL, 37.38 MJ/m <sup>3</sup>	m <sup>3</sup> /h	1,82	2,71	3,70	2,71
Gas Durchfluss Flüssiggas 70.69 MJ/kg	kg/h	1,23	1,71	2,18	1,71
Gasfliessdruck, normal	mbar	20 Erdgas H / 25 Erdgas LL / 50 Flüssiggas			
Abgasmassenstrom, Erdgas H	g/s	6,7	9,8	12,6	9,8
Abgastemperatur, max	°C	62	61	62	61
Gaskategorie		II2ELL			
Bauart - Abgassysteme		B23, B23P, B33, C13(x), C23, C33(x), C43(x), C43P, C53(x), C63(x), C83(x), C(10)3(x), C(11)3(x)			
Anschluss Luft/Abgas	mm	96/60			
Anschluss Vorlauf / Rücklauf Heizen	DN (R)	DN20 (R¾")			
Anschluss Warmwasser	DN (R)	DN15 (R½")			
Anschluss Kaltwasser	DN (R)	-	-	-	DN15 (R½")
Anschluss Gas	DN (R)	DN20 (R¾")			
Anschluss Kondensat Ø	mm	18 / 20			
pH-Wert Kondensat	pH	3,2			
Leistungsaufnahme, max	W	55	80	87	80
Breite x Höhe x Tiefe	mm	400/745/315	400/745/315	400/745/385	400/745/315
Gewicht, netto	kg	30	30	32	30
Kapazität Ausdehnungsgefäß nominal / netto	l	8 / 6,5			
Schutzart Elektrogeräte	IP	X5D			
Stromversorgung	V/Hz	230 / 50			
Schallleistungspegel, innen	LWA dB	50,6	49,1	51,4	49,1
Energieeffizienzklasse <sup>1</sup>	 Produkt/System	 / 			
	 <sub>XL</sub> Produkt/System	 / 			
Zulassung	CE-Identnummer	0085CR0393			

<sup>1</sup> Energieeffizienzklasse:  Raumheizung, <sub>XL</sub> Warmwasserbereitung: Produkt / System entsprechend der Verordnung EU 811/2013

	Raumheizung	Warmwasserbereitung
Produktlabelspektrum:	A+++ bis D	A+ bis F
Systemlabelspektrum:	A+++ bis G	A+++ bis G

Produktkennwerte zur Berechnung der Anlagenaufwandzahl nach DIN V4701-10

Nennwärmeleistung	Qn (kW)	14,8	22,0	28,0	22,0
Wirkungsgrad bei Nennwärmeleistung	h100% (%)	97,2	97,5	97,9	97,5
Teillastwirkungsgrad	h30% (%)	109,0	109,8	109,6	109,8
Rücklauftemp. b. Messung d.30% Teillastwirkungsgrad	T30% (°C)	30	30	30	30
Bereitschaftswärmeverlust	qB,70 (%)	2,3	2,6	-	2,6
Hilfsenergie: Kessel + integrierte Heizkreispumpe	PHE (W)	50	77	83	77

Maßzeichnungen

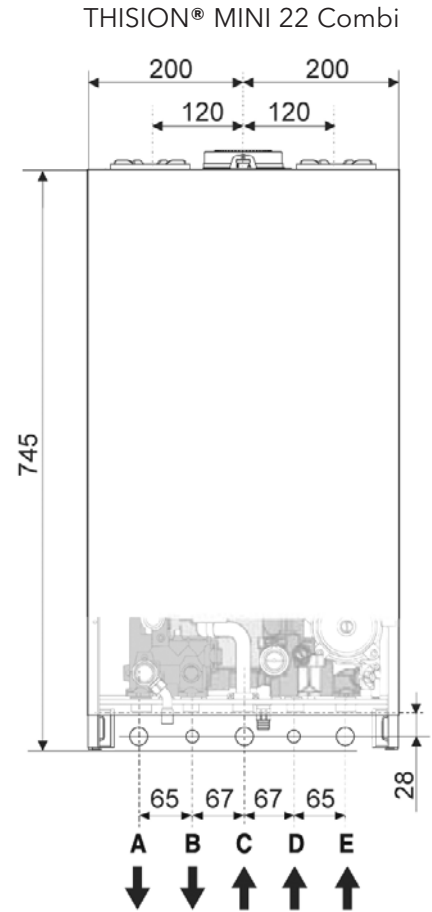
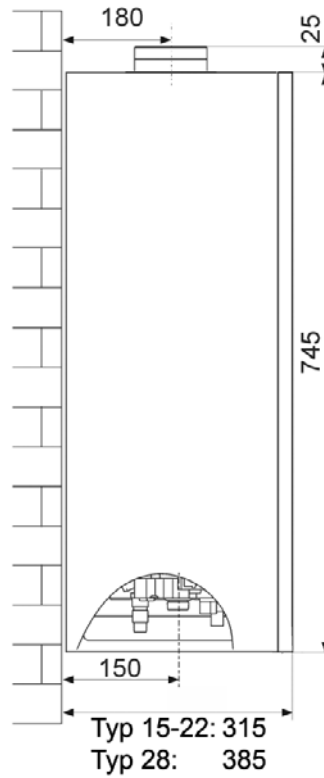
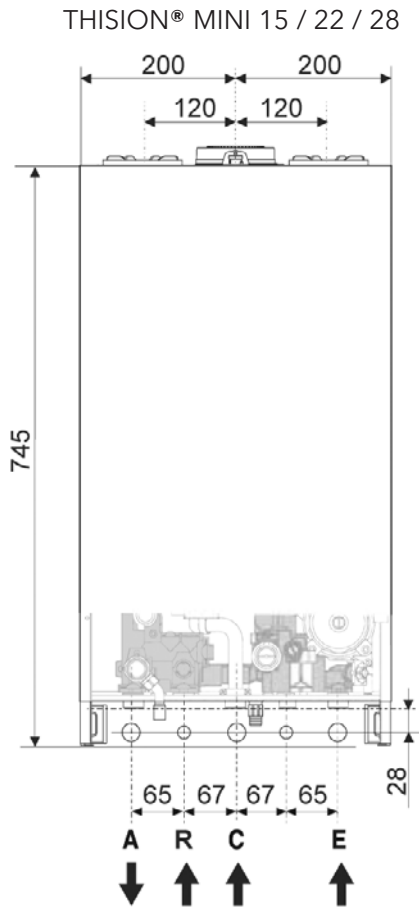

THISION® MINI 15/22/28

- | Pos. | Bezeichnung                  |
|------|------------------------------|
| A    | Heizungsvorlauf DN20 (G¾")   |
| R    | Rücklauf Speicher DN15 (G½") |
| C    | Gaseingang DN20 (G¾")        |
| E    | Heizungsrücklauf DN20 (G¾")  |
| F    | Ablauf der Sicherheitsventil |
| H    | Entleerhahn                  |
| I    | Kondensatablauf 18/20 mm     |

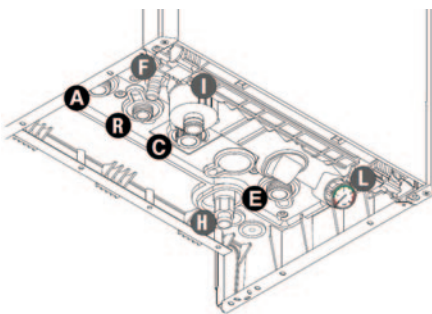

THISION® MINI 22 Combi

- | Pos. | Bezeichnung                  |
|------|------------------------------|
| A    | Heizungsvorlauf DN20 (G¾")   |
| B    | Warmwasserausgang DN15 (G½") |
| C    | Gaseingang DN20 (G¾")        |
| D    | Kaltwassereinlauf DN15 (G½") |
| E    | Heizungsrücklauf DN20 (G¾")  |
| F    | Ablauf der Sicherheitsventil |
| H    | Entleerhahn                  |
| I    | Kondensatablauf 18/20 mm     |

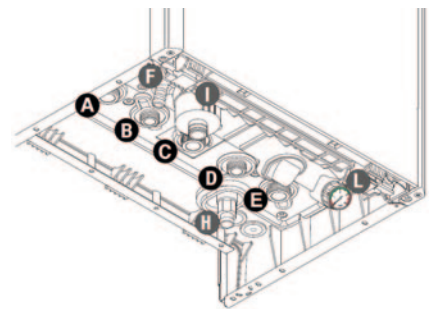

**Mindestabstände THISION® MINI**

Zur Wartung des Heizgerätes sind die im Schema angegebenen Mindestabstände einzuhalten.

3

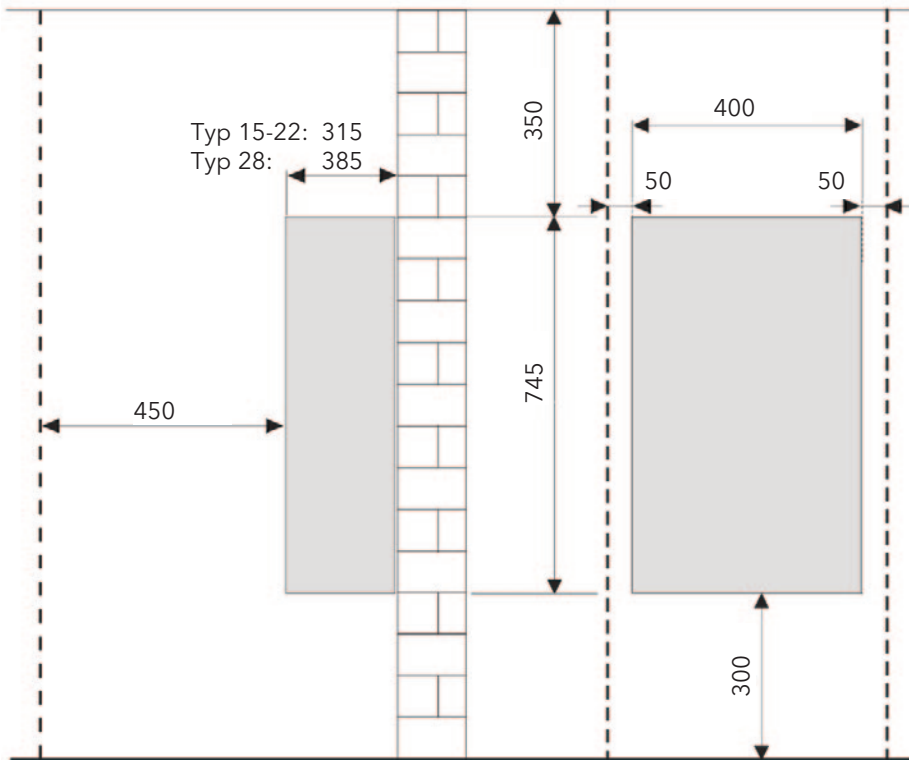

**Mindestabstände THISION® MINI mit Unterstellspeicher VISTRON U-3**

Zur Wartung des Heizgerätes sind die im Schema angegebenen Mindestabstände einzuhalten.

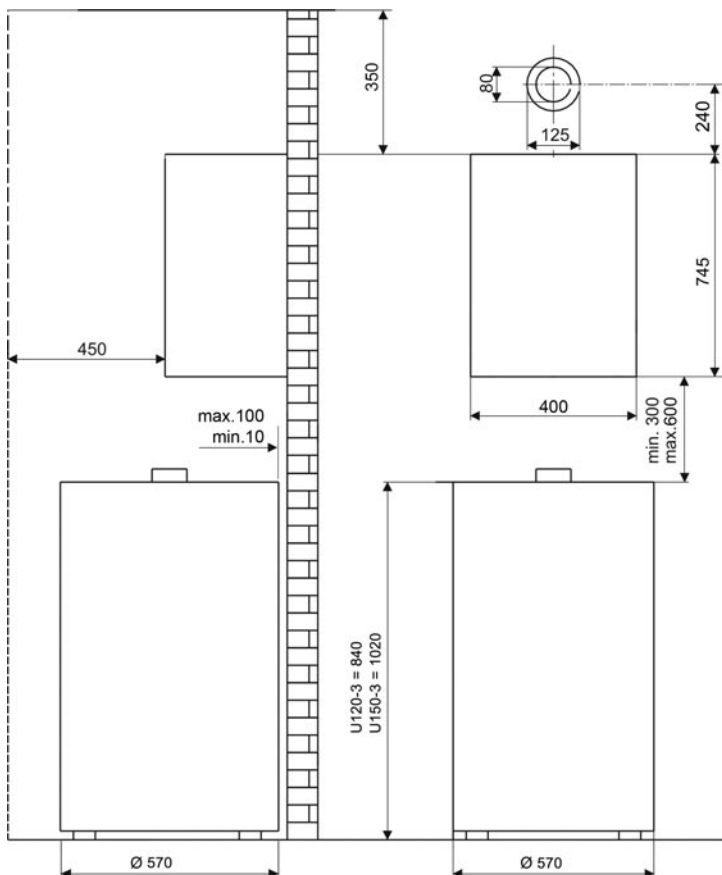

Restförderhöhe der Umwälzpumpe

- DN15 (½")
- DN20 (¾")
- DN25 (1")
- DN32 (1¼")
- DN40 (1½")
- DN50 (2")

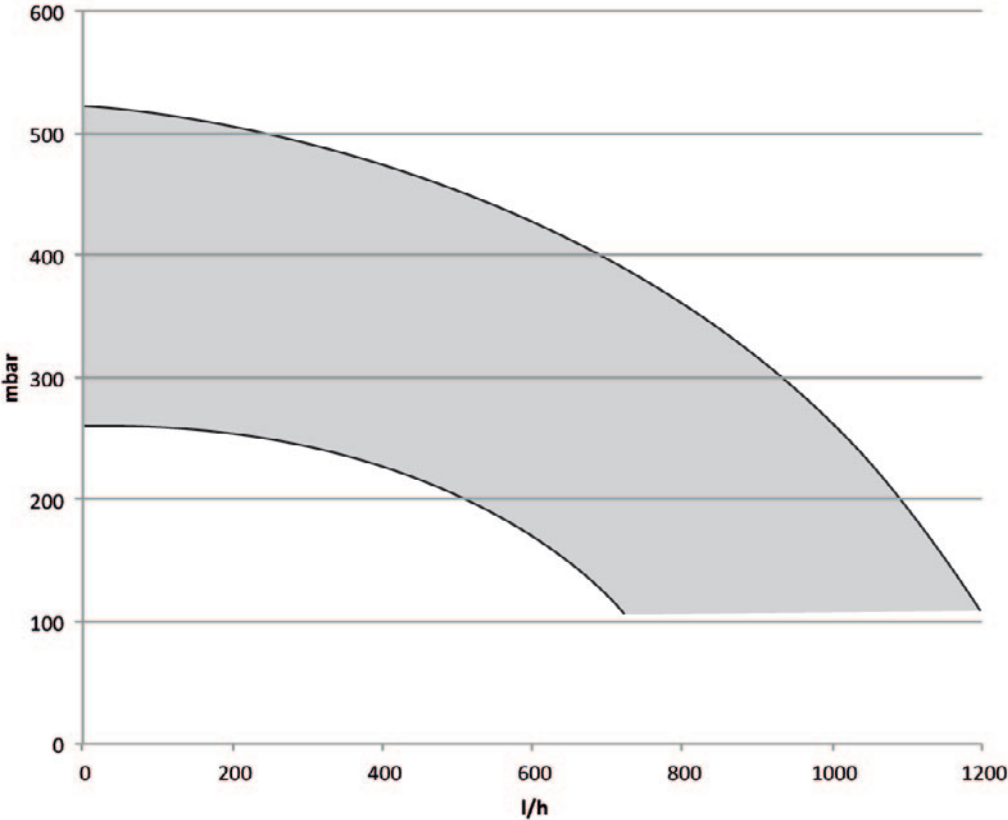

**Lieferumfang, Produktbeschreibung, Funktionsbeschreibung**

**Lieferumfang:**

Der THISION® S PLUS ist werkseitig betriebsfertig montiert und wird in einer Kartonverpackung geliefert.

Im Lieferumfang des THISION® S PLUS sind enthalten:

- Befestigungsschiene (in der Verpackung)
- Betriebsanleitung
- Kondensatschlauch 2m
- Außenfühler QAC34
- Raumgerät QAA55

**Produktbeschreibung THISION® S PLUS**

Der THISION® S PLUS ist ein kondensierender und modulierender Gas-Brennwertkessel, wandhängend mit Vormischbrenner.

Folgende Merkmale zeichnen ihn aus:

- ErP Energieeffizienzklasse A+, Zubehör für Temperaturreglerklasse VI inklusive
- Edelstahl-Wärmetauscher mit Glattrohrkondensator
- Optimierte Parametereinstellungen für lange Brennerlaufzeiten, minimale Bereitschaftsverluste, Anfahrmissionen und Materialbeanspruchung
- Abgastemperatur unter 80°C
- Für raumluftunabhängigen und raumluftabhängigen Betrieb geeignet.
- Hocheffizienz-Kesselkreispumpe mit EEI<0.20
- Eingebautes 3-Wege Umstellventil zur Warmwasser-Speicherladung (Typen 13-24), für Typen 34-54 als Zubehör erhältlich.
- Speicherfühler QAZ36
- Geeignet für die Mehrfachbelegung im Überdruck dank integrierter Abgasrückströmsicherung.
- Analog- und Digitalmanometer
- Wassermangelsicherung
- Abgastemperatursicherung
- Sicherheitsventil und Kondensatsiphon eingebaut
- Ausgesprochen wartungsfreundlich

Moderne Metallverkleidung, thermo-lackiert. Eingebautes Geräteschaltfeld mit sämtlichen Bedienungselementen, Anschlussmöglichkeit für maximal 3 Clip-In's:

- Heizungs-Manager LMS mit Klartextanzeige
- Integrierte Solarregelung für Warmwasser- und Heizungsunterstützung
- Integrierter Kaskadenmanager
- Integrierte Schwimmbadregelung
- 0-10V DC Temperatur- oder Leistungsvorgabe
- Außensteuerung mit Raumgerät
- Automatische Entlüftung und Estrichtrocknung-Programm

Die Kesselkreispumpe dient zur Versorgung des gleitenden Heizkreis und/oder zur Warmwasseraufbereitung

**Zusätzliche Funktionserweiterungen können mit dem Zubehör realisiert werden, z.Bsp:**

- Flüssiggas-Set
- Hydraulische Anschlussset's, Weichen und Plattenwärmetauscher
- diverses Regler- und Abgaszubehör



**Beim THISION S PLUS DUO zusätzlich eingebaut:**

- hydraulische Weiche
- 3-Wege-Mischer
- 2 Heizkreispumpen, EEI < 0,20 GRUNDFOS UPM3 Auto 25-70 mit Auto-Adapt-Funktion
- Clip IN AGU 2.550

Die Kesselkreispumpe dient zur Versorgung der hydraulischen Weiche und der Warmwasseraufbereitung, die Heizkreispumpen zum Anschluss eines gleitenden Heizkreises und eines gemischten Heizkreises direkt am Kessel. Der Montageaufwand und somit auch die Installationskosten reduzieren sich so auf ein absolutes Minimum.

**THISION® S PLUS Combi**

- eingebauter Mini Kupfer Speicher mit 14l Inhalt (34 Combi = 25l Inhalt) für hohen Warmwasserkomfort
- Membran Ausdehnungsgefäß 12 l nur bei Combi 24
- Thermostatventil als Verbrühschutz und hohen Trinkwasserkomfort.

Der THISION® S PLUS Combi ist praktisch Heizungsgerät und Warmwasserspeicher in einem. Diese intelligente Lösung reduziert den Montageaufwand auf ein Minimum.

**System THISION® S PLUS Compact-H**

Ein THISION® S PLUS wird zusammen mit einem wandhängenden Trinkwasserspeicher VISTRON WX60 oder WX1 10 inklusive Montagematerial geliefert. Der Speicher ist für die Montage links oder rechts vom Kessel geeignet.

**Funktionsbeschreibung**

Der Feuerungsmanager passt die Modulation automatisch an den momentanen Wärmebedarf des Heizsystems an. Dazu werden kontinuierlich die Kesselvorlauf- und Rücklauftemperaturen über Fühler gemessen.

Bei einer Abweichung der Ist-Temperatur von der Soll-Temperatur reagiert die Regelung sofort und passt die Drehzahl des Gebläses und somit auch - über die Gasarmatur - die Kesselleistung an.

**Verwendung von erneuerbaren Gasen**

THISION S PLUS Brennwertkessel sind je nach Modell für die Verbrennung von folgenden erneuerbaren Gasen geeignet:

- Biomethan: bis 100% alle THISION S PLUS
- Wasserstoff-Gemische: bis 30% H2: THISION S PLUS 13, 19, 24, 34 bis 20% H2: THISION S PLUS 46, 54 ab 1.3.2024 bis 20% H2: THISION S PLUS 15 ab 1.7.2024

Eine Set zur Umrüstung von bestehenden Anlagen THISION S PLUS auf Wasserstoff-Gemische ist ab Mitte 2024 verfügbar.



**Bestell-Nummern und Preise**  
Rabattgruppe 82

THISION® S PLUS Erdgas H/L/LL inkl. Außenfühler, Speicherfühler und Raumgerät QAA55											
Typ	Leistung kW	Energieeffizienz <sup>1</sup>	VL/RL	Gas	Abgas	H	B	T	Gewicht	Bestell-Nr.	Preis €
THISION® S PLUS	40/30°C		DN	DN	ø mm	mm	mm	mm	kg		
13 <sup>2</sup>	3,9-14,4	A / A <sup>+</sup>	25	20	80	680	500	395	50	390 0000	5.330,00
15 <sup>2</sup>	2,2-17,1	A / A <sup>+</sup>	25	20	80	680	500	395	50	390 0052	5.460,00
19 <sup>2</sup>	3,9-19,7	A / A <sup>+</sup>	25	20	80	680	500	395	50	390 0001	5.440,00
24 <sup>2</sup>	3,9-23,9	A / A <sup>+</sup>	25	20	80	680	500	395	50	390 0002	5.870,00
34 <sup>3</sup>	5,3-36,3	A / A <sup>+</sup>	25	20	80	680	500	395	53	390 0003	6.750,00
46 <sup>3</sup>	9,8-48,7	A / A <sup>+</sup>	32	20	80	680	660	395	64	390 0184	7.150,00
54 <sup>3</sup>	9,8-57,3	A / A <sup>+</sup>	32	20	80	680	660	395	64	390 0185	7.760,00

THISION® S PLUS DUO Erdgas H/L/LL inkl. Außenfühler, Speicherfühler und Raumgerät QAA55											
Typ	Leistung kW	Energieeffizienz <sup>1</sup>	VL/RL	Gas	Abgas	H	B	T	Gewicht	Bestell-Nr.	Preis €
THISION® S PLUS	40/30°C		DN	DN	ø mm	mm	mm	mm	kg		
DUO 15 <sup>2</sup>	2,2-17,1	A / A <sup>+</sup>	25	20	80	680	840	395	70	390 0053	7.490,00
DUO 19 <sup>2</sup>	3,9-19,7	A / A <sup>+</sup>	25	20	80	680	840	395	70	390 0054	7.520,00
DUO 24 <sup>2</sup>	3,9-23,9	A / A <sup>+</sup>	25	20	80	680	840	395	70	390 0055	7.860,00

THISION® S PLUS Combi Erdgas inkl. Außenfühler, Speicherfühler und Raumgerät QAA55											
Typ	Leistung kW	Energieeffizienz <sup>1</sup>	VL/RL	Gas	Abgas	H	B	T	Gewicht	Bestell-Nr.	Preis €
THISION® S PLUS	40/30°C		DN	DN	ø mm	mm	mm	mm	kg		
Combi 24 <sup>2</sup>	5,3-24,7	A / A <sup>+</sup> A / A	25	20	80	680	840	395	76	390 0010	6.690,00
Combi 34 <sup>2</sup>	5,3-37,3	A / A <sup>+</sup> A / A	25	20	80	680	840	395	84	390 0011	7.390,00

<sup>1</sup> Energieeffizienzklasse: Raumheizung, <sub>XL</sub> Warmwasserbereitung: Produkt / System entsprechend der Verordnung EU 811/2013

	Raumheizung	Warmwasserbereitung
Produktlabelspektrum:	A+++ bis D	A+ bis F
Systemlabelspektrum:	A+++ bis G	A+++ bis G

<sup>2</sup> inklusive eingebautes 3-Wege Umstellventil und Trinkwasserfühler

<sup>3</sup> 3-Wege Umstellventil und Trinkwasserfühler für nachträglichen Einbau müssen als Zubehör bestellt werden.

Serviceleistungen für den Fachhandwerker Rabattgruppe 60	Systeme bis 25 kW	Systeme 26-60 kW
• Inbetriebnahme Standard 1.5:	Preis € 311,00 Best.-Nr. ZCSC 00 000 066	Preis € 311,00 Best.-Nr. ZCSC 00 000 066
• Wartungs-Paket COMFORT GARA 5 PLUS:	Preis € 367,00 p.a. Best.-Nr. ZCSC 00 000 361	Preis € 469,00 p.a. Best.-Nr. ZCSC 00 000 362
• Montagehilfe:	Preis € 63,00 pro ½ Stunde auf Anfrage	Preis € 63,00 pro ½ Stunde auf Anfrage

**Bestell-Nummern und Preise**

Rabattgruppe 82

THISION® S PLUS Compact H Erdgas H/L/LL inkl. Außenfühler und Raumgerät QAA55

Typ	Leistung kW 40/30°C	Energieeffizienz		VL/RL	Gas	Abgas	H	B	T	Speicher	Bestell-Nr.	Preis €
THISION® S PLUS				DN	DN		ø mm	mm	mm	mm		
Compact 13 H60	3,9-14,4			25	20	80	680	1050	525	WX 60	373 4299	<b>7.070,00</b>
Compact 13 H110	3,9-14,4			25	20	80	1100	1050	525	WX 110	373 4300	<b>7.350,00</b>
Compact 15 H60	2,2-17,1			25	20	80	680	1050	525	WX 60	373 4032	<b>7.300,00</b>
Compact 15 H110	2,2-17,1			25	20	80	1100	1050	525	WX 110	373 4033	<b>7.570,00</b>
Compact 19 H60	3,9-19,7			25	20	80	680	1050	525	WX 60	373 4038	<b>7.420,00</b>
Compact 19 H110	3,9-19,7			25	20	80	1100	1050	525	WX 110	373 4039	<b>7.690,00</b>
Compact 24 H60	3,9-23,9			25	20	80	680	1050	525	WX 60	373 4040	<b>7.750,00</b>
Compact 24 H110	3,9-23,9			25	20	80	1100	1050	525	WX 110	373 4041	<b>8.030,00</b>

<sup>1</sup> Energieeffizienzklasse: Raumheizung: Produkt / System entsprechend der Verordnung EU 811/2013

Produktlabelspektrum: A+++ bis D  
Systemlabelspektrum: A+++ bis G

<sup>2</sup> Energieeffizienzklasse: Warmwasserspeicher, entsprechend der Verordnung EU 812/2013

Produktlabelspektrum: A+ bis F

**Serviceleistungen für den Fachhandwerker**  
Rabattgruppe 60

- Inbetriebnahme Standard 1.5: **Preis € 311,00**  
Best.-Nr. ZCSC 00 000 066
- Wartungs-Paket COMFORT GARA 5 PLUS: **Preis € 367,00 p.a.**  
Best.-Nr. ZCSC 00 000 361
- Montagehilfe: **Preis € 63,00 pro ½ Stunde auf Anfrage**

**Standard 1-C**

1 Heizkreis mit gleitendem Betrieb

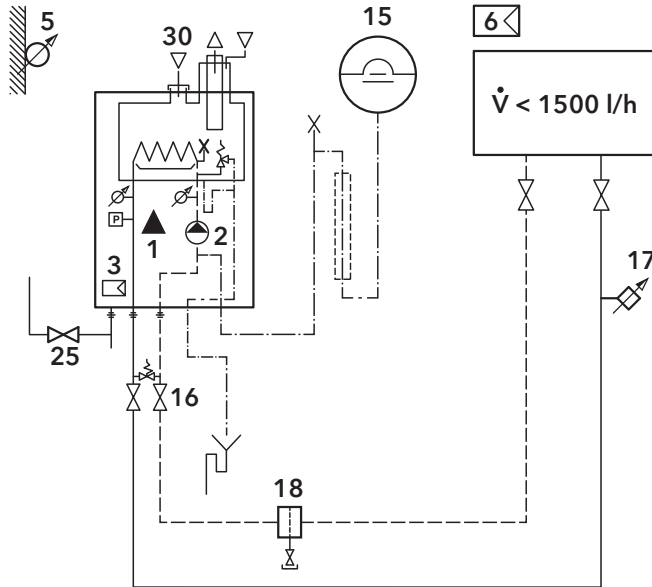

**erforderlich:**

- 1 Wärmeerzeuger
- 15 Expansionsgefäß
- 16 Anschlusset
- 25 Gaskugelhahn

**eingebaut oder inklusive:**

- 2 Primärpumpe
- 3 Regler
- 5 Außenfühler
- 6 Fernbedienung

**optional:**

- 17 Temperaturbegrenzer FBH
- 18 Schlammabscheider
- 30 Adapter für getrennte Abgas / Zuluft

3





**Rabattgruppe 82**

THISION® S PLUS		13	15	19	24	34
Erdgas H/L/LL	Preis €	5.330,00	5.460,00	5.440,00	5.870,00	6.750,00
	Bestell-Nr.	390 0000	390 0052	390 0001	390 0002	390 0003

Flüssiggas siehe Zubehör

Standard Dokumentation Bestell-Nr. 374 0971 **muss bestellt werden** (kostenlos)

	<p><b>Gashahn DN20 (Rp3/4")</b> mit Brandschutzventil</p>	<p>Preis € Bestell-Nr.</p>	<p><b>101,00</b> 12 001 614</p>
	<p><b>Anschlusset HZG</b> 2x Absperrhahn DN25 (G1") und Überströmventil DN20</p>	<p>Preis € Bestell-Nr.</p>	<p><b>337,00</b> 390 5277</p>

**Standard 1-A/B-C**

Hydraulische Weiche (A) / Systemtrennung (B)  
1 Heizkreis gleitend

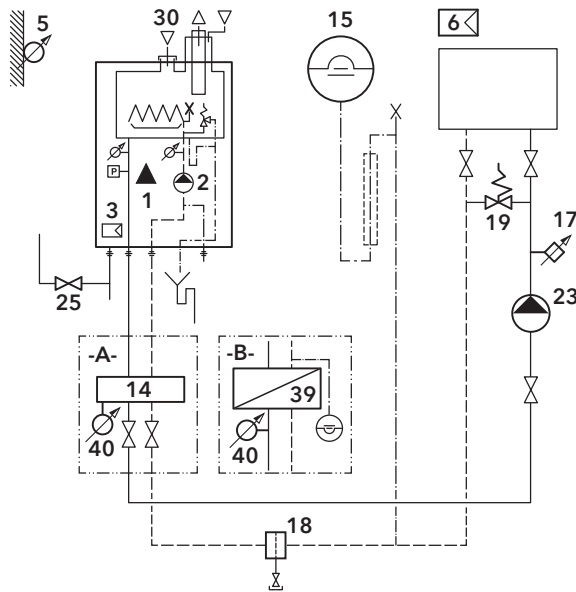

**erforderlich:**

- 1 Wärmeerzeuger
- 14 Hydraulische Weiche (für Set A)
- 15 Expansionsgefäß
- 23 Heizkreispumpe
- 25 Gaskugelhahn
- 39 Plattenwärmetauscher (für Set B, inkl. Expansionsgefäß)
- 40 Vorlauffühler (für Set B)

**eingebaut oder inklusive:**

- 2 Primärpumpe
- 3 Regler
- 5 Außenfühler
- 6 Fernbedienung
- 40 Vorlauffühler (für Set A)

**optional:**

- 17 Temperaturbegrenzer FBH
- 18 Schlammabscheider
- 19 Überströmventil
- 30 Adapter Abgas / Zuluft getrennt

3

**Rabattgruppe 82**



THISION® S PLUS	13	15	19	24	34	46	54
Erdgas H/L/LL	Preis € 5.330,00	5.460,00	5.440,00	5.870,00	6.750,00	7.150,00	7.760,00
	Bestell-Nr. 390 0000	390 0052	390 0001	390 0002	390 0003	390 0184	390 0185

Flüssiggas siehe Zubehör

Standard Dokumentation Bestell-Nr. 374 0972 **muss bestellt werden** (kostenlos)

THISION® S PLUS			13	15	19	24	34	46	54
	<b>Gashahn DN20 (Rp3/4)</b> mit Brandschutzventil	<b>Preis €</b> Bestell-Nr.	<b>101,00</b> 12 001 614						
	<b>Weichenset</b> für Montage unten direkt an den Heizkessel, inkl. Tauchhülse D6x150	<b>Typ</b> <b>Preis €</b> Bestell-Nr.	LLH 34 <b>406,00</b> 390 5005				LLH 54 <b>406,00</b> 390 5006		
	<b>Kugelhahn Set</b> Heizung	<b>Preis €</b> Bestell-Nr.	DN25 (Rp1") <b>67,00</b> 373 2115				DN32 (Rp1 1/4") <b>140,00</b> 373 3365		
	<b>PlattenWT-Set</b> für Montage unten direkt an den Heizkessel, inkl. Ausdehnungsgefäß Primärkreis	<b>Preis €</b> Bestell-Nr.	<b>1.463,00</b> 390 5059				<b>2.263,00</b> 390 5007		
	<b>Sammel-Vorlauffühler QAD36</b> Kabellänge 4m	<b>Preis €</b> Bestell-Nr.	<b>91,00</b> 11 002 600						
	<b>Pumpengruppe</b> UPM W3 Auto 25-50*	<b>Preis €</b> Bestell-Nr.	<b>581,00</b> 373 4856						
	<b>Pumpengruppe</b> UPM W3 Auto 25-70*	<b>Preis €</b> Bestell-Nr.	<b>995,00</b> 373 4857						
	<b>Ausdehnungsgefäß</b> inkl. Kappenventil DN20 (G3/4)								
	<b>18 Liter</b>	<b>Preis €</b> Bestell-Nr.	<b>107,00</b> 31011						
	<b>25 Liter</b>	<b>Preis €</b> Bestell-Nr.	<b>130,00</b> 31012						
	<b>35 Liter</b>	<b>Preis €</b> Bestell-Nr.	<b>161,00</b> 31013						
	<b>50 Liter</b>	<b>Preis €</b> Bestell-Nr.	<b>194,00</b> 31015						

\* elektronisch geregelte Pumpe 3-stufig, proportional geregelt, mit Auto-Adapt-Funktion (Energieeffizienzindex <0,20)

**Standard Combi 1-6-C**

Warmwasseraufbereitung mit integriertem Mini - Schichtenspeicher  
1 Heizkreis mit gleitendem Betrieb

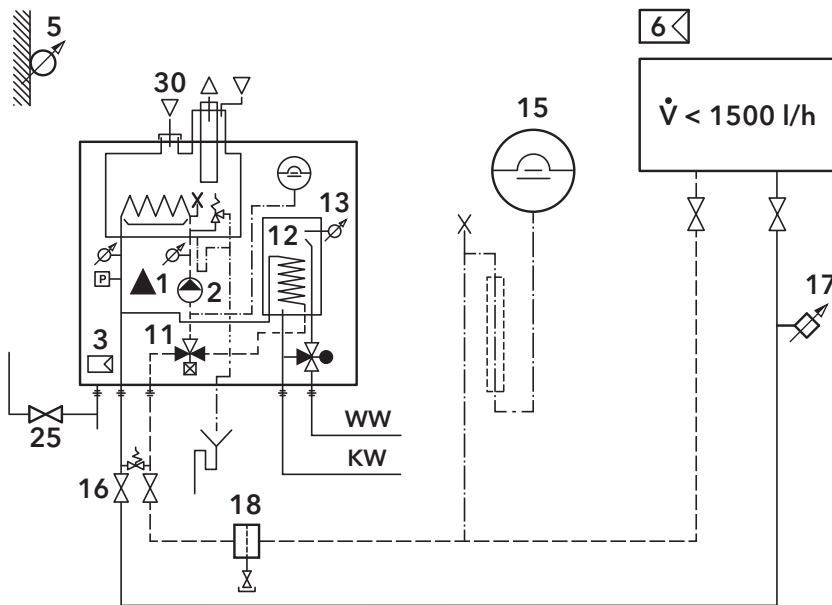

**erforderlich:**

- 1 Wärmeerzeuger
- 15 Expansionsgefäß (nur Combi 34)
- 16 Anschlussset
- 25 Gaskugelhahn

**eingebaut oder inklusive:**

- 2 Primärpumpe
- 3 Regler
- 5 Außenfühler
- 6 Fernbedienung
- 11 Umstellventil
- 12 Speicherwassererwärmer
- 13 Speicherfühler
- 15 Expansionsgefäß (nur Combi 24)

**optional:**

- 17 Temperaturbegrenzer FBH
- 18 Schlammabscheider
- 30 Adapter Abgas / Zuluft getrennt

3

**Rabattgruppe 82**



THISION® S PLUS		Combi 24	Combi 34
Erdgas H/L/LL	<b>Preis €</b>	<b>6.690,00</b>	<b>7.390,00</b>
	Bestell-Nr.	390 0010	390 0011
Flüssiggas siehe Zubehör			
Standard Dokumentation Bestell-Nr. 374 0981 <b>muss bestellt werden</b> (kostenlos)			

	<b>Gashahn DN20 (Rp3/4")</b> mit Brandschutzventil	<b>Preis €</b> Bestell-Nr.	<b>101,00</b> 12 001 614
	<b>Anschlussset HZG</b> 2x Absperrhahn DN25 (G1") und Überströmventil DN20	<b>Preis €</b> Bestell-Nr.	<b>337,00</b> 390 5277

**Standard Compact H 1-6-C**

Warmwasseraufbereitung mit Wandspeicher  
1 Heizkreis mit gleitendem Betrieb

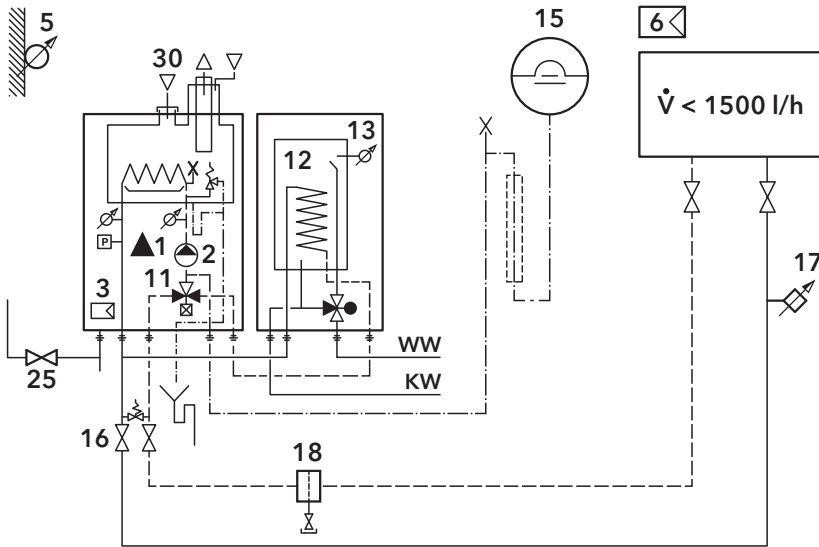

**erforderlich:**

- 1 Wärmeerzeuger
- 15 Expansionsgefäß
- 16 Anschlusset
- 25 Gaskugelhahn

**eingebaut oder inklusive:**

- 2 Primärpumpe
- 3 Regler
- 5 Außenfühler
- 6 Fernbedienung
- 11 Umstellventil
- 12 Speicherwassererwärmer
- 13 Speicherfühler

**optional:**

- 17 Temperaturbegrenzer FBH
- 18 Schlammabscheider
- 30 Adapter Abgas / Zuluft getrennt



**Rabattgruppe 82**

THISION® S PLUS Compact	13 H60	15 H60	19 H60	24 H60
Erdgas H/L/LL <b>Preis €</b>	<b>7.070,00</b>	<b>7.300,00</b>	<b>7.420,00</b>	<b>7.750,00</b>
Bestell-Nr.	373 4299	373 4032	373 4038	373 4040
THISION® S PLUS Compact	13 H110	15 H110	19 H110	24 H110
Erdgas H/L/LL <b>Preis €</b>	<b>7.350,00</b>	<b>7.570,00</b>	<b>7.690,00</b>	<b>8.030,00</b>
Bestell-Nr.	373 4300	373 4033	373 4039	373 4041

Flüssiggas siehe Zubehör

Standard Dokumentation Bestell-Nr. 374 0973 **muss bestellt werden** (kostenlos)

	<b>Gashahn DN20 (Rp3/4") mit Brandschutzventil</b>	<b>Preis €</b> Bestell-Nr.	<b>101,00</b> 12 001 614
	<b>Wandhängender Warmwasserspeicher</b> Thermostatenventil / Verbrühschutz: Typen H60 sind inkl. VISTRON WX 60, Typen H110 inkl. VISTRON WX 110		Inklusive, als separate Verpackungseinheit geliefert
	<b>Anschlussverrohrung</b> Montage des Speichers links oder rechts vom Heizkessel	<b>Preis €</b> Bestell-Nr.	<b>335,00</b> 390 5073
	<b>Anschlusset HZG</b> 2x Absperrhahn DN25 (G1") und Überströmventil DN20	<b>Preis €</b> Bestell-Nr.	<b>337,00</b> 390 5277
<b>Alternativ ohne Anschlussverrohrung</b>			
	<b>Anschlusset HZG + WW</b> 4x Absperrhahn DN25 (G1") und Überströmventil DN20	<b>Preis €</b> Bestell-Nr.	<b>431,00</b> 390 5278
	<b>Anschlusset WW Speicher</b> 2 x Klemmverschraubung DN28 (R1")	<b>Preis €</b> Bestell-Nr.	<b>67,00</b> 390 5273

**Standard 1-6-C**

Warmwasseraufbereitung mit Unterstellspeicher  
1 Heizkreis mit gleitendem Betrieb

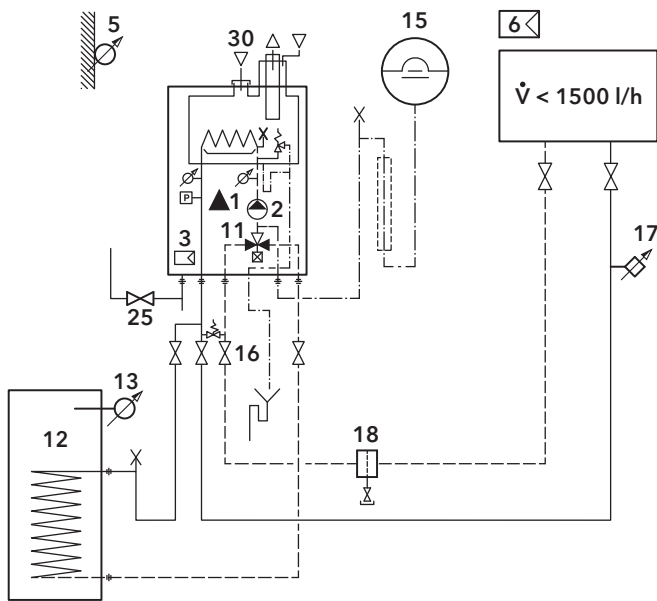

**erforderlich:**

- 1 Wärmeerzeuger
- 11 Umstellventil (THISION® S PLUS 34)
- 12 Speicherwassererwärmer
- 15 Expansionsgefäß
- 16 Anschlusset
- 25 Gaskugelhahn

**eingebaut oder inklusive:**

- 2 Primärpumpe
- 3 Regler
- 5 Außenfühler
- 6 Fernbedienung
- 11 Umstellventil (THISION® S PLUS 13-24)
- 13 Speicherfühler

**optional:**

- 17 Temperaturbegrenzer FBH
- 18 Schlammabscheider
- 30 Adapter Abgas / Zuluft getrennt

3



**Rabattgruppe 82**

THISION® S PLUS		13	15	19	24	34
Erdgas H/L/LL	Preis €	5.330,00	5.460,00	5.440,00	5.870,00	6.750,00
	Bestell-Nr.	390 0000	390 0052	390 0001	390 0002	390 0003

Flüssiggas siehe Zubehör

Standard Dokumentation Bestell-Nr. 374 0973 **muss bestellt werden** (kostenlos)

	<b>3-Wegeventil Einbausatz</b> inkl. Antrieb und Verrohrung für Einbau in Heizkessel	<b>Preis €</b> Bestell-Nr.		Inklusive und ab Werk eingebaut	<b>390,00</b> 390 5002
	<b>Gashahn DN20 (Rp3/4")</b> mit Brandschutzventil	<b>Preis €</b> Bestell-Nr.			<b>101,00</b> 12 001 614
	<b>Anschlusset HZG + WW</b> 4x Absperrhahn DN25 (G1") und Überströmventil DN20	<b>Preis €</b> Bestell-Nr.			<b>431,00</b> 390 5278
	<b>Speicherladeset</b> (passend zu Anschlusset)	<b>Preis €</b> Bestell-Nr.			<b>375,00</b> 372 5061
	<b>VISTRON U 120-3</b>	<b>Preis €</b> Bestell-Nr.			<b>1.392,00</b> 372 5050
	<b>Sicherheitsgruppe Trinkwasser</b> mit Absperr- und Rückschlagventil, Einstellungsdruck Sicherheitsventil: 7 bar	<b>Preis €</b> Bestell-Nr.			<b>61,00</b> 87 7085*

\* Rabattgruppe 83



**Standard 1-6-C**

- 1 Heizkreis mit gleitendem Betrieb
- 1 Speicherladekreis über 3-Wegeventil

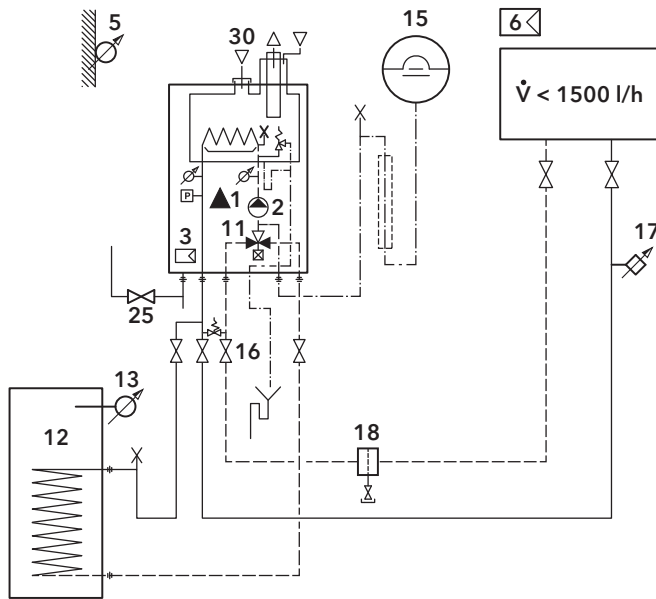

**erforderlich:**

- 1 Wärmerezeuger
- 11 Umstellventil (THISION® S PLUS 34)
- 12 Speicherwassererwärmer
- 15 Expansionsgefäß
- 16 Anschlussset
- 25 Gaskugelhahn

**eingebaut oder inklusive:**

- 2 Primärpumpe
- 3 Regler
- 5 Außenfühler
- 6 Fernbedienung
- 11 Umstellventil (THISION® S PLUS 13-24)
- 13 Speicherfühler

**optional:**

- 17 Temperaturbegrenzer FBH
- 18 Schlammabscheider
- 30 Adapter Abgas / Zuluft getrennt

3



**Rabattgruppe 82**

THISION® S PLUS		13	15	19	24	34
Erdgas H/L/LL	Preis €	5.330,00	5.460,00	5.440,00	5.870,00	6.750,00
	Bestell-Nr.	390 0000	390 0052	390 0001	390 0002	390 0003

Flüssiggas siehe Zubehör

Standard Dokumentation Bestell-Nr. 374 0973 **muss bestellt werden** (kostenlos)

<p><b>3-Wegeventil Einbausatz</b> Preis € inkl. Antrieb und Verrohrung Bestell-Nr. für Einbau in Heizkessel</p>	Inklusive und ab Werk eingebaut	<b>390,00</b> 390 5002
<p><b>Gashahn DN20 (Rp3/4")</b> Preis € mit Brandschutzventil Bestell-Nr.</p>		<b>101,00</b> 12 001 614
<p><b>Anschlussset HZG + WW</b> Preis € 4x Absperrhahn DN25 (G1") Bestell-Nr. und Überströmventil DN20</p>		<b>431,00</b> 390 5278
<p><b>Sicherheitsgruppe Trinkwasser</b> Preis € mit Absperr- und Rückschlagventil, Einstellungs- druck Sicherheitsventil: 7 bar Bestell-Nr.</p>		<b>61,00</b> 87 7085*

\* Rabattgruppe 83

**Standard 1-6-A/B-C**

Hydraulische Weiche (A) / Systemtrennung (B)

1 Heizkreis mit gleitendem Betrieb

1 Speicherladekreis über 3-Wegeventil

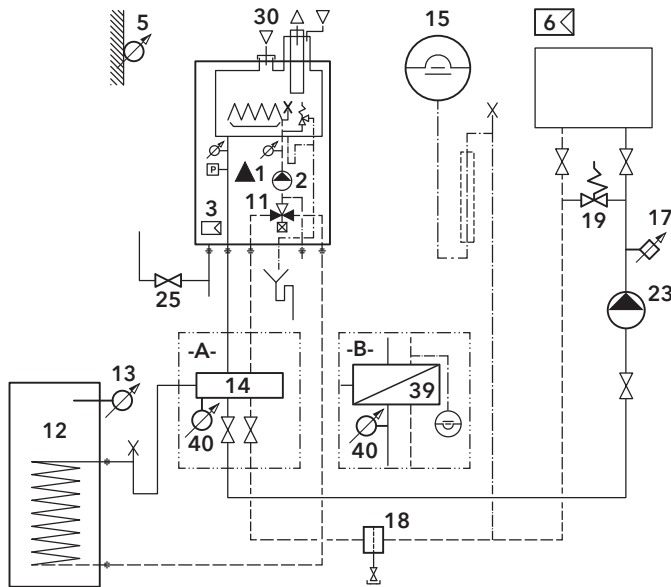

**erforderlich:**

- 1 Wärmegerzeuger
- 11 Umstellventil (THISION® S PLUS 34-54)
- 12 Speicherwassererwärmer
- 14 Hydraulische Weiche (für Set A)
- 15 Expansionsgefäß
- 23 Heizkreispumpe
- 25 Gaskugelhahn
- 39 Plattenwärmetauscher (für Set B, inkl. Expansionsgefäß)
- 40 Vorlauffühler

**eingebaut oder inklusive:**

- 2 Primärpumpe
- 3 Regler
- 5 Außenfühler
- 6 Fernbedienung
- 11 Umstellventil (THISION® S PLUS 13-24)
- 13 Speicherfühler

**optional:**

- 17 Temperaturbegrenzer FBH
- 18 Schlammabscheider
- 19 Überströmventil
- 30 Adapter Abgas / Zuluft getrennt

3













**Rabattgruppe 82**

THISION® S PLUS	13	15	19	24	34	46	54
Erdgas H/L/LL	<b>Preis €</b> 5.330,00	5.460,00	5.440,00	5.870,00	6.750,00	7.150,00	7.760,00
	Bestell-Nr. 390 0000	390 0052	390 0001	390 0002	390 0003	390 0184	390 0185

Flüssiggas siehe Zubehör

Standard Dokumentation Bestell-Nr. 374 0974 **muss bestellt werden** (kostenlos)

THISION® S PLUS		13	15	19	24	34	46	54	
	<b>3-Wegeventil Einbausatz</b> inkl. Antrieb und Verrohrung für Einbau in Heizkessel	<b>Preis €</b> Bestell-Nr.	inklusive und ab Werk eingebaut			<b>390,00</b> 390 5002	<b>390,00</b> 390 5003		
	<b>Gashahn DN20 (Rp3/4")</b> mit Brandschutzventil	<b>Preis €</b> Bestell-Nr.	<b>101,00</b> 12 001 614						
	<b>Weichenset</b> für Montage unten direkt an den Heizkessel, inkl. Tauchhülse D6x150	Typ <b>Preis €</b> Bestell-Nr.	LLH 34 <b>406,00</b> 390 5005			LLH 54 <b>406,00</b> 390 5006			
	<b>Weichenfühler QAZ36</b> Kabellänge 6 m	<b>Preis €</b> Bestell-Nr.	<b>70,00</b> 372 2598						
	<b>Kugelhahn Set</b> Heizung	<b>Preis €</b> Bestell-Nr.	DN25 (Rp1") <b>67,00</b> 373 2115			DN32 (Rp1 1/4") <b>140,00</b> 373 3365			
	<b>PlattenWT-Set</b> für Montage unten direkt an den Heizkessel, inkl. Ausdehnungsgefäß Primärkreis	<b>Preis €</b> Bestell-Nr.	<b>1.463,00</b> 390 5059			<b>2.263,00</b> 390 5007			
	<b>Sammel-Vorlauffühler QAD36</b> Kabellänge 4m	<b>Preis €</b> Bestell-Nr.	<b>91,00</b> 11 002 600						
	<b>Pumpengruppe</b> UPM W3 Auto 25-50*	<b>Preis €</b> Bestell-Nr.	<b>581,00</b> 373 4856						
	<b>Pumpengruppe</b> UPM W3 Auto 25-70*	<b>Preis €</b> Bestell-Nr.	<b>995,00</b> 373 4857						
	<b>Ausdehnungsgefäß</b> inkl. Kappenventil DN20 (G3/4")		18 Liter		<b>Preis €</b> Bestell-Nr.	<b>107,00</b> 31011			
			25 Liter		<b>Preis €</b> Bestell-Nr.	<b>130,00</b> 31012			
			35 Liter		<b>Preis €</b> Bestell-Nr.	<b>161,00</b> 31013			
			50 Liter		<b>Preis €</b> Bestell-Nr.	<b>194,00</b> 31015			
	<b>Sicherheitsgruppe Trinkwasser</b> mit Absperr- und Rückschlagventil, Einstellungsdruck Sicherheitsventil: 7 bar	<b>Preis €</b> Bestell-Nr.	<b>61,00</b> 87 7085**						

\* elektronisch geregelte Pumpe 3-stufig, proportional geregelt, mit Auto-Adapt-Funktion (Energieeffizienzindex <0,20)

\*\* Rabattgruppe 83

**Standard 3-C (alternativ: THISION S PLUS DUO 3-A-C)**

- 1 Heizkreis Mischbetrieb
- 1 Heizkreis mit gleitendem Betrieb

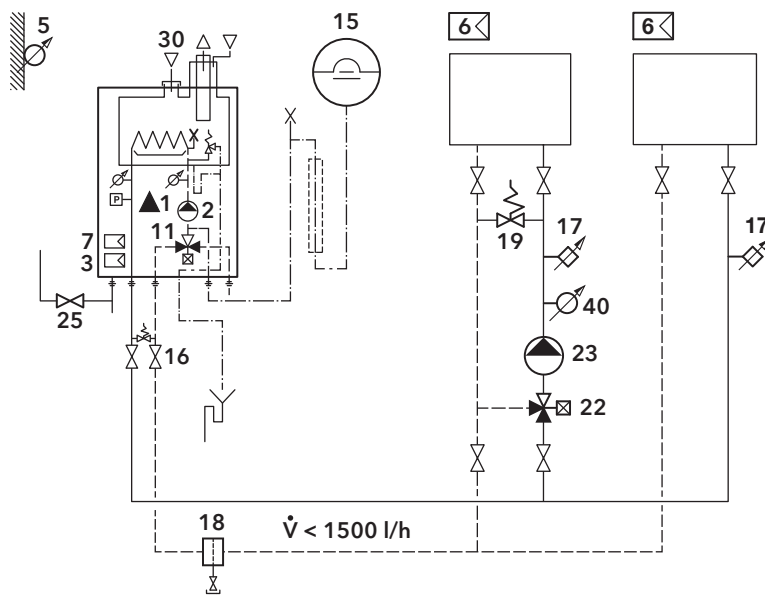

**erforderlich:**

- 1 Wärmeerzeuger
- 7 Erweiterungsregler intern
- 15 Expansionsgefäß
- 16 Anschlusset
- 23 Heizkreispumpe
- 25 Gaskugelhahn

**eingebaut oder inklusive:**

- 2 Primärpumpe
- 3 Regler
- 5 Außenfühler
- 6 Fernbedienung
- 22 Mischventil mit Stellantrieb (in MK Pumpengruppe enthalten)
- 40 Vorlauffühler (in MK Pumpengruppe enthalten)

**optional:**

- 6 Fernbedienung
- 17 Temperaturbegrenzer FBH
- 18 Schlammabscheider
- 19 Überströmventil
- 30 Adapter Abgas / Zuluft getrennt

3



**Rabattgruppe 82**

THISION® S PLUS	13	15	19	24	34
Erdgas H/L/LL					
Preis €	5.330,00	5.460,00	5.440,00	5.870,00	6.750,00
Bestell-Nr.	390 0000	390 0052	390 0001	390 0002	390 0003

Flüssiggas siehe Zubehör

Standard Dokumentation Bestell-Nr. 374 0975 **muss bestellt werden** (kostenlos)

	<b>Clip-In AGU 2.550</b> für Mischkreis mit Stecker und Verbindungskabel, max 1A	Preis € Bestell-Nr.	<b>412,00</b> 390 5004
	<b>Gashahn DN20 (Rp3/4")</b> mit Brandschutzventil	Preis € Bestell-Nr.	<b>101,00</b> 12 001 614
	<b>Anschlusset HZG</b> 2x Absperrhahn DN25 (G1") und Überströmventil DN20	Preis € Bestell-Nr.	<b>337,00</b> 390 5277
	<b>Pumpengruppe</b> UPM W3 Auto 25-50*	Preis € Bestell-Nr.	<b>1.161,00</b> 373 4858
	<b>Pumpengruppe</b> UPM W3 Auto 25-70*	Preis € Bestell-Nr.	<b>1.493,00</b> 373 4859

\* elektronisch geregelte Pumpe 3-stufig, proportional geregelt, mit Auto-Adapt-Funktion (Energieeffizienzindex <0,20)

**Standard 3-6-C (alternativ: THISION S PLUS DUO 3-6-A-C)**

- 1 Heizkreis mit Mischbetrieb
- 1 Heizkreis mit gleitendem Betrieb
- 1 Speicherladekreis mit 3-Wegeventil

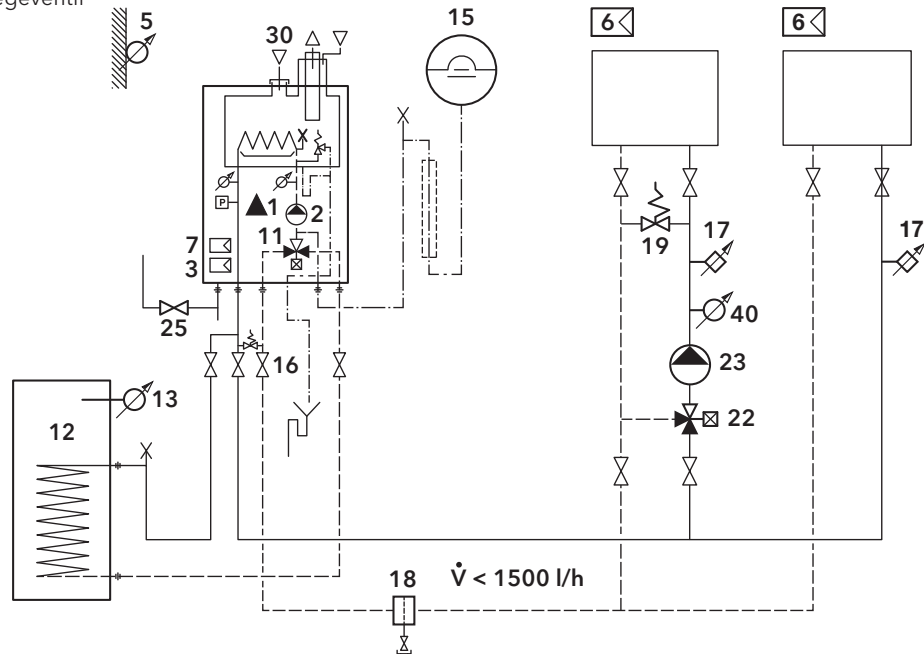

**erforderlich:**

- 1 Wärmeerzeuger
- 7 Erweiterungsregler intern
- 11 Umstellventil (THISION® S PLUS 34)
- 12 Speichwassererwärmer
- 15 Expansionsgefäß
- 16 Anschlusset
- 23 Heizkreispumpe
- 25 Gaskugelhahn

**eingebaut oder inklusive:**

- 2 Primärpumpe
- 3 Regler
- 5 Außenfühler
- 6 Fernbedienung
- 11 Umstellventil (THISION® S PLUS 13-24)
- 13 Speicherfühler
- 22 Mischventil mit Stellantrieb
- 40 Vorlauffühler (Pos 22 und 40 in MK Pumpengruppe enthalten)

**optional:**

- 6 Fernbedienung
- 17 Temperaturbegrenzer FBH
- 18 Schlammabscheider
- 19 Überströmventil
- 30 Adapter Abgas / Zuluft getrennt



**Rabattgruppe 82**

THISION® S PLUS		13	15	19	24	34
Erdgas H/L/LL	<b>Preis €</b>	<b>5.330,00</b>	<b>5.460,00</b>	<b>5.440,00</b>	<b>5.870,00</b>	<b>6.750,00</b>
	Bestell-Nr.	390 0000	390 0052	390 0001	390 0002	390 0003

Flüssiggas siehe Zubehör

Standard Dokumentation Bestell-Nr. 374 0977 **muss bestellt werden** (kostenlos)

	<b>Clip-In AGU 2.550</b> für Mischkreis mit Stecker und Verbindungskabel, max 1A	<b>Preis €</b> Bestell-Nr.	<b>412,00</b> 390 5004
	<b>3-Wegeventil Einbausatz</b> inkl. Antrieb + Verrohrung für Einbau in Heizkessel	<b>Preis €</b> Bestell-Nr.	inkl. und ab Werk eingebaut <b>390,00</b> 390 5002
	<b>Gashahn DN20 (Rp¾")</b> mit Brandschutzventil	<b>Preis €</b> Bestell-Nr.	<b>101,00</b> 12 001 614
	<b>Anschlusset HZG + WW</b> 4x Absperrhahn DN25 (G1") und Überströmventil DN20	<b>Preis €</b> Bestell-Nr.	<b>431,00</b> 390 5278
	<b>Pumpengruppe</b> UPM W3 Auto 25-50*	<b>Preis €</b> Bestell-Nr.	<b>1.161,00</b> 373 4858
	<b>Pumpengruppe</b> UPM W3 Auto 25-70*	<b>Preis €</b> Bestell-Nr.	<b>1.493,00</b> 373 4859
	<b>Sicherheitsgruppe Trinkwasser</b> mit Absperr- und Rück- schlagventil, Einstellungs- druck Sicherheitsventil: 7 bar	<b>Preis €</b> Bestell-Nr.	<b>61,00</b> 87 7085**

\* elektronisch geregelte Pumpe 3-stufig, proportional geregelt, mit Auto-Adapt-Funktion (Energieeffizienzindex <0,20)

\*\* Rabattgruppe 83

**Standard 3-A/B-C (alternativ: THISION S PLUS DUO 3-A-C)**

Hydraulische Weiche (A) / Systemtrennung (B)  
 1 Heizkreis mit Mischerbetrieb  
 1 Heizkreis mit gleitendem Betrieb

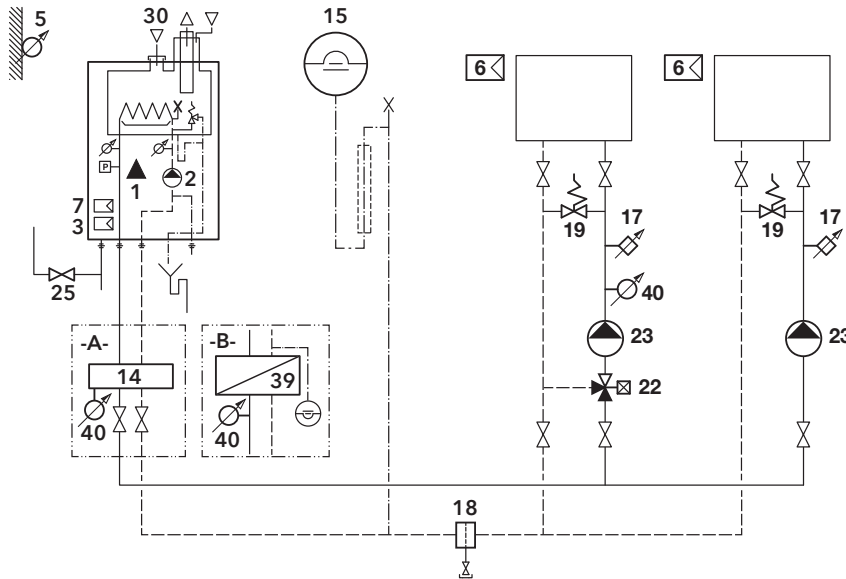

**erforderlich:**

- 1 Wärmeerzeuger
- 7 Erweiterungsregler intern
- 14 Hydraulische Weiche (für Set A)
- 15 Expansionsgefäß
- 23 Heizkreispumpe 2x
- 25 Gaskugelhahn
- 39 Plattenwärmetauscher (für Set B, inkl. Expansionsgefäß)
- 40 Vorlauffühler (für Set B)

**eingebaut oder inklusive:**

- 2 Primärpumpe
- 3 Regler
- 5 Außenfühler
- 6 Fernbedienung
- 22 Mischventil mit Stellantrieb (in MK Pumpengruppe enthalten)
- 40 Vorlauffühler (für Set A)
- 40 Vorlauffühler (in MK Pumpengruppe enthalten)

**optional:**

- 6 Fernbedienung
- 17 Temperaturbegrenzer FBH
- 18 Schlammabscheider
- 19 Überströmventil
- 30 Adapter Abgas / Zuluft getrennt

3











**Rabattgruppe 82**

THISION® S PLUS	13	15	19	24	34	46	54
Erdgas H/L/LL							
<b>Preis €</b>	<b>5.330,00</b>	<b>5.460,00</b>	<b>5.440,00</b>	<b>5.870,00</b>	<b>6.750,00</b>	<b>7.150,00</b>	<b>7.760,00</b>
Bestell-Nr.	390 0000	390 0052	390 0001	390 0002	390 0003	390 0184	390 0185

Flüssiggas siehe Zubehör

Standard Dokumentation Bestell-Nr. 374 0976 **muss bestellt werden** (kostenlos)

THISION® S PLUS		13	15	19	24	34	46	54
	<b>Clip-In AGU 2.550</b> für Mischerkreis mit Stecker und Verbindungskabel, max 1A							
	<b>Preis €</b> Bestell-Nr.				<b>412,00</b> 390 5004			
	<b>Gashahn DN20 (Rp3/4")</b> mit Brandschutzventil							
	<b>Preis €</b> Bestell-Nr.				<b>101,00</b> 12 001 614			
	<b>Weichenset</b> für Montage unten direkt an den Heizkessel, inkl. Tauchhülse D6x150							
	<b>Typ</b> <b>Preis €</b> Bestell-Nr.				LLH 34 <b>406,00</b> 390 5005		LLH 54 <b>406,00</b> 390 5006	
	<b>Kugelhahn Set</b> Heizung							
	<b>Preis €</b> Bestell-Nr.				DN25 (Rp1") <b>67,00</b> 373 2115		DN32 (Rp1 1/4") <b>140,00</b> 373 3365	
	<b>PlattenWT-Set</b> für Montage unten direkt an den Heizkessel, inkl. Ausdehnungsgefäß Primärkreis							
	<b>Preis €</b> Bestell-Nr.				<b>1.463,00</b> 390 5059		<b>2.263,00</b> 390 5007	
	<b>Sammel-Vorlauffühler QAD36</b> Kabellänge 4m							
	<b>Preis €</b> Bestell-Nr.				<b>91,00</b> 11 002 600			
	<b>Sicherheitsgruppe</b> für Systemlösung mit Plattenwärmetauscher zum Installieren unterhalb des Verteilerbalken							
	<b>Preis €</b> Bestell-Nr.				<b>314,00</b> 373 5007			
	<b>Pumpengruppe</b> UPM W3 Auto 25-50*							
	<b>Preis €</b> Bestell-Nr.				<b>2.364,00</b> 373 4860			
	<b>Pumpengruppe</b> UPM W3 Auto 25-70*							
	<b>Preis €</b> Bestell-Nr.				<b>2.606,00</b> 373 4861			

\* elektronisch geregelte Pumpe 3-stufig, proportional geregelt, mit Auto-Adapt-Funktion (Energieeffizienzindex <0,20)

**Standard DUO 3-A-C**

- 1 Heizkreis Mischerbetrieb
- 1 Heizkreis mit gleitendem Betrieb

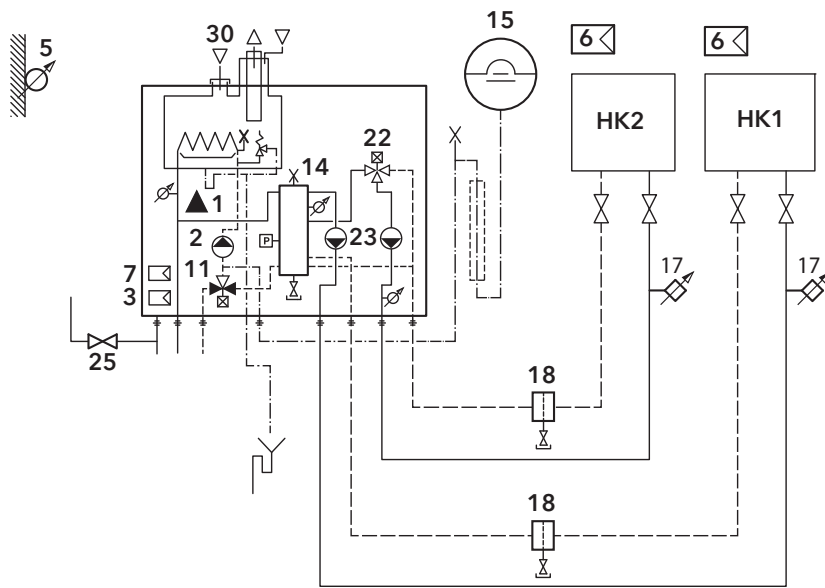

**erforderlich:**

- 1 Wärmeerzeuger
- 15 Expansionsgefäß
- 18 Schlammabscheider
- 25 Gaskugelhahn

**eingebaut oder inklusive:**

- 2 Primärpumpe
- 3 Regler
- 5 Außenfühler
- 6 Fernbedienung
- 7 Erweiterungsregler intern
- 11 Umstellventil
- 14 Hydraulische Weiche
- 22 Mischventil mit Stellantrieb
- 23 Heizkreispumpe

**optional:**

- 6 Fernbedienung
- 17 Temperaturbegrenzer FBH
- 30 Adapter Abgas / Zuluft getrennt

3

**Rabattgruppe 82**



THISION® S PLUS DUO		15	19	24
Erdgas H/L/LL	Preis €	7.490,00	7.520,00	7.860,00
	Bestell-Nr.	390 0053	390 0054	390 0055

Flüssiggas siehe Zubehör

Standard Dokumentation Bestell-Nr. 372 4275 **muss bestellt werden** (kostenlos)

	<b>Gashahn DN20 (Rp3/4")</b> mit Brandschutzventil	Preis € Bestell-Nr.	<b>101,00</b> 12 001 614
	<b>Kugelhahn Set</b> DN25 (Rp1")	Preis € Bestell-Nr.	<b>2 x 67,00</b> 2 x 373 2115

Leistungsvarianten	Brandbreite (min.-max.)		Beispiel 1			Beispiel 2				
	Leistung	Durchfluss l/h	D <sub>t</sub>	Leistung	Durchfluss	D <sub>t</sub>	Leistung	Durchfluss		
THISION S PLUS		kW	l/h	K	kW	l/h	K	kW	l/h	
DUO 15	HK 1	gleitend	0,5 - 15	36 - 2160	20	4	172	15	14	803
	HK 2	gemischt	0,5 - 15	36 - 2160	5	11	1892	7	1	12
DUO 19	HK 1	gleitend	0,5 - 19	36 - 2160	20	5	215	20	15	645
	HK 2	gemischt	0,5 - 19	36 - 2160	7	14	1720	5	4	688
DUO 24	HK 1	gleitend	0,5 - 24	36 - 2160	10	6	516	15	21	1204
	HK 2	gemischt	0,5 - 24	36 - 2160	8	18	1935	5	3	516



**Standard DUO 3-6-A-C**

- 1 Heizkreis Mischerbetrieb
- 1 Heizkreis mit gleitendem Betrieb
- 1 Speicherladekreis mit 3-Wege-Ventil

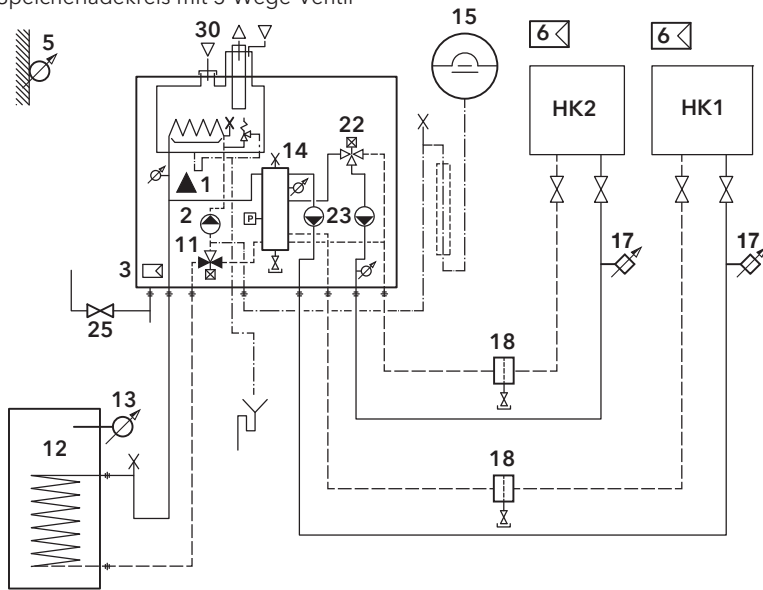

**erforderlich:**

- 1 Wärmeerzeuger
- 12 Speicherwassererwärmer
- 15 Expansionsgefäß
- 18 Schlammabscheider
- 25 Gaskugelhahn

**eingebaut oder inklusive:**

- 2 Primärpumpe
- 3 Regler
- 5 Außenfühler
- 6 Fernbedienung
- 7 Erweiterungsregler intern
- 11 Umstellventil
- 13 Speicherfühler
- 14 Hydraulische Weiche
- 22 Mischventil mit Stellantrieb
- 23 Heizkreispumpe

**optional:**

- 6 Fernbedienung
- 17 Temperaturbegrenzer FBH
- 30 Adapter Abgas / Zuluft getrennt

3

**Rabattgruppe 82**



THISION® S PLUS DUO		15	19	24
Erdgas H/L/LL	Preis €	7.490,00	7.520,00	7.860,00
	Bestell-Nr.	390 0053	390 0054	390 0055

Flüssiggas siehe Zubehör

Standard Dokumentation Bestell-Nr. 372 4276 **muss bestellt werden** (kostenlos)

	<b>Gashahn DN20 (Rp<math>\frac{3}{4}</math>\"/&gt;</b> mit Brandschutzventil	Preis € Bestell-Nr.	<b>101,00</b> 12 001 614
	<b>Kugelhahn Set</b> DN25 (Rp1\"/>	Preis € Bestell-Nr.	<b>3 x 67,00</b> 3 x 373 2115

Leistungsvarianten	Brandbreite (min.-max.)		Beispiel 1			Beispiel 2				
	Leistung	Durchfluss l/h	D <sub>t</sub>	Leistung	Durchfluss	D <sub>t</sub>	Leistung	Durchfluss		
THISION S PLUS										
	Heizkreis	kW	l/h	K	kW	l/h	K	kW	l/h	
DUO 15	HK 1	gleitend	0,5 - 15	36 - 2160	20	4	172	15	14	803
	HK 2	gemischt	0,5 - 15	36 - 2160	5	11	1892	7	1	12
DUO 19	HK 1	gleitend	0,5 - 19	36 - 2160	20	5	215	20	15	645
	HK 2	gemischt	0,5 - 19	36 - 2160	7	14	1720	5	4	688
DUO 24	HK 1	gleitend	0,5 - 24	36 - 2160	10	6	516	15	21	1204
	HK 2	gemischt	0,5 - 24	36 - 2160	8	18	1935	5	3	516

**Standard 3-6-A/B-C (alternativ: THISION S PLUS DUO)**

Hydraulische Weiche (A) / Systemtrennung (B)

1 Heizkreis mit Mischbetrieb

1 Heizkreis mit gleitendem Betrieb

1 Speicherladekreis mit 3-Wegeventil

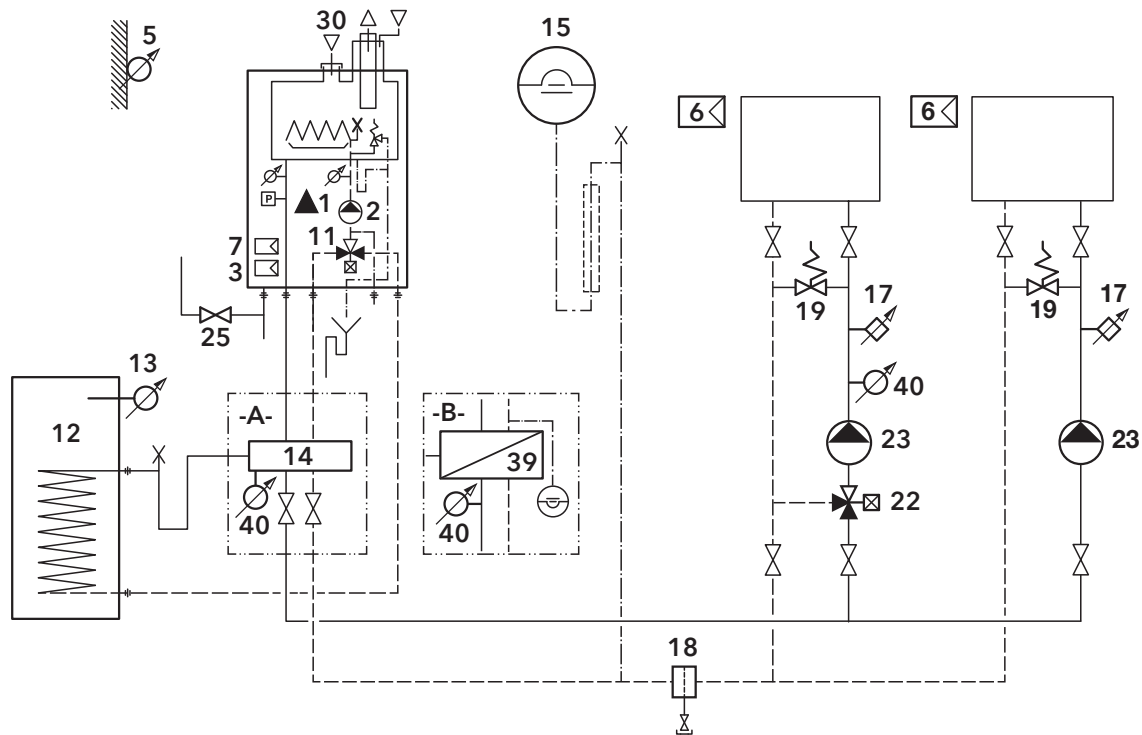

**erforderlich:**

- 1 Wärmerezeuger
- 7 Erweiterungsregler intern
- 11 Umstellventil (THISION® S PLUS 34-54)
- 12 Speicherwassererwärmer
- 14 Hydraulische Weiche (für Set A)
- 15 Expansionsgefäß
- 23 Heizkreispumpe 2x
- 25 Gaskugelhahn
- 39 Plattenwärmetauscher (für Set B, inkl. Expansionsgefäß)
- 40 Vorlauffühler

**eingebaut oder inklusive:**

- 2 Primärpumpe
- 3 Regler
- 5 Außenfühler
- 6 Fernbedienung
- 11 Umstellventil (THISION® S PLUS 13-24)
- 13 Speicherfühler
- 22 Mischventil mit Stellantrieb
- 40 Vorlauffühler (Pos 22 und 40 in MK Pumpengruppe enthalten)

**optional:**

- 6 Fernbedienung
- 17 Temperaturbegrenzer FBH
- 18 Schlammabscheider
- 19 Überströmventil
- 30 Adapter Abgas / Zuluft getrennt















**Rabattgruppe 82**

THISION® S PLUS	13	15	19	24	34	46	54
Erdgas H/L/LL	<b>Preis € 5.330,00</b>	<b>5.460,00</b>	<b>5.440,00</b>	<b>5.870,00</b>	<b>6.750,00</b>	<b>7.150,00</b>	<b>7.760,00</b>
	Bestell-Nr. 390 0000	390 0052	390 0001	390 0002	390 0003	390 0184	390 0185

Flüssiggas siehe Zubehör

Standard Dokumentation Bestell-Nr. 374 0978 **muss bestellt werden** (kostenlos)

THISION® S PLUS		13	15	19	24	34	46	54
	<b>Clip-In AGU 2.550</b> für Mischerkreis mit Stecker und Verbindungskabel, max 1A							
	<b>Preis €</b> Bestell-Nr.				<b>412,00</b> 390 5004			
	<b>3-Wegeventil Einbausatz</b> inkl. Antrieb und Verrohrung für Einbau in Heizkessel							
	<b>Preis €</b> Bestell-Nr.				inklusive und ab Werk eingebaut	<b>390,00</b> 390 5002	<b>390,00</b> 390 5003	
	<b>Gashahn DN20 (Rp3/4")</b> mit Brandschutzventil							
	<b>Preis €</b> Bestell-Nr.				<b>101,00</b> 12 001 614			
	<b>Weichenset</b> für Montage unten direkt an den Heizkessel, inkl. Tauchhülse D6x150							
	<b>Preis €</b> Bestell-Nr.			Typ LLH 34	<b>406,00</b> 390 5005		LLH 54	<b>406,00</b> 390 5006
	<b>Weichenfühler QAZ36</b> Kabellänge 6 m							
	<b>Preis €</b> Bestell-Nr.				<b>70,00</b> 372 2598			
	<b>Kugelhahn Set</b> Heizung und WW 3x Absperrhahn							
	<b>Preis €</b> Bestell-Nr.			DN25 (Rp1")	<b>102,00</b> 373 2116		DN32 (Rp1 1/4")	<b>210,00</b> 373 3366
	<b>PlattenWT-Set</b> für Montage unten direkt an den Heizkessel, inkl. Ausdehnungsgefäß Primärkreis							
	<b>Preis €</b> Bestell-Nr.				<b>1.463,00</b> 390 5059		<b>2.263,00</b> 390 5007	
	<b>Sammel-Vorlauffühler QAD36</b> Kabellänge 4m							
	<b>Preis €</b> Bestell-Nr.				<b>91,00</b> 11 002 600			
	<b>Sicherheitsgruppe</b> für Systemlösung mit Plattenwärmetauscher zum Installieren unterhalb des Verteilerbalken							
	<b>Preis €</b> Bestell-Nr.				<b>314,00</b> 373 5007			
	<b>Pumpengruppe</b> UPM W3 Auto 25-50*							
	<b>Preis €</b> Bestell-Nr.				<b>2.364,00</b> 373 4860			
	<b>Pumpengruppe</b> UPM W3 Auto 25-70*							
	<b>Preis €</b> Bestell-Nr.				<b>2.606,00</b> 373 4861			
	<b>Sicherheitsgruppe Trinkwasser</b> mit Absperr- und Rück- schlagventil, Einstellungs- druck Sicherheitsventil: 7 bar							
	<b>Preis €</b> Bestell-Nr.				<b>61,00</b> 87 7085**			

\* elektronisch geregelte Pumpe 3-stufig, proportional geregelt, mit Auto-Adapt-Funktion (Energieeffizienzindex <0,20)

\*\* Rabattgruppe 83

3

Standard 2-5-A/B-C

Hydraulische Weiche (A) / Systemtrennung (B)

1 Heizkreis mit Mischerbetrieb

1 Speicherladekreis über Trinkwasserladepumpe für Parallelbetrieb

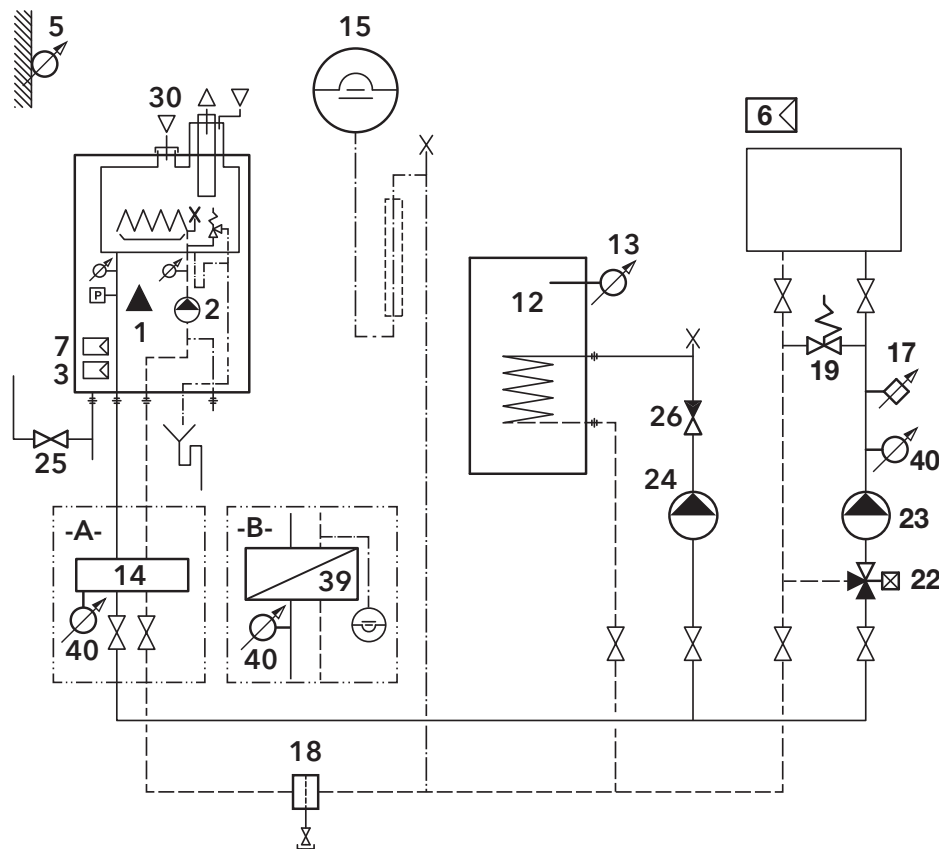

**erforderlich:**

- 1 Wärmeerzeuger
- 7 Erweiterungsregler intern
- 12 Speicherwassererwärmer
- 14 Hydraulische Weiche (für Set A)
- 15 Expansionsgefäß
- 23 Heizkreispumpe
- 24 Speicherladepumpe
- 25 Gaskugelhahn
- 39 Plattenwärmetauscher (für Set B, inkl. Expansionsgefäß)
- 40 Vorlauffühler

**eingebaut oder inklusive:**

- 2 Primärpumpe
- 3 Regler
- 5 Außenfühler
- 6 Fernbedienung
- 13 Speicherfühler
- 22 Mischventil mit Stellantrieb (in MK Pumpengruppe enthalten)
- 26 Rückschlagventil (in Pumpengruppe enthalten)
- 40 Vorlauffühler (in MK Pumpengruppe enthalten)

**optional:**

- 17 Temperaturbegrenzer FBH
- 18 Schlammabscheider
- 19 Überströmventil
- 30 Adapter Abgas / Zuluft getrennt













**Rabattgruppe 82**

THISION® S PLUS	13	15	19	24	34	46	54
Erdgas H/L/LL	Preis € 5.330,00	5.460,00	5.440,00	5.870,00	6.750,00	7.150,00	7.760,00
	Bestell-Nr. 390 0000	390 0052	390 0001	390 0002	390 0003	390 0184	390 0185

Flüssiggas siehe Zubehör

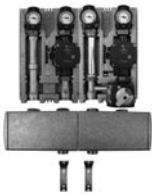
Standard Dokumentation Bestell-Nr. 374 0979 **muss bestellt werden** (kostenlos)

THISION® S PLUS		13	15	19	24	34	46	54
	<b>Clip-In AGU 2.550</b> für Mischerkreis mit Stecker und Verbindungskabel, max 1A				<b>412,00</b> 390 5004			
	<b>Gashahn DN20 (Rp3/4")</b> mit Brandschutzventil				<b>101,00</b> 12 001 614			
	<b>Weichenset</b> für Montage unten direkt an den Heizkessel, inkl. Tauchhülse D6x150			Typ <b>Preis €</b> Bestell-Nr.	LLH 34 <b>406,00</b> 390 5005		LLH 54 <b>406,00</b> 390 5006	
	<b>Weichenfühler QAZ36</b> Kabellänge 6 m				<b>70,00</b> 372 2598			
	<b>Kugelhahn Set</b> 2x Absperrhahn				DN25 (Rp1") <b>67,00</b> 373 2115		DN32 (Rp1 1/4") <b>140,00</b> 373 3365	
	<b>PlattenWT-Set</b> für Montage unten direkt an den Heizkessel, inkl. Ausdehnungsgefäß Primärkreis				<b>1.463,00</b> 390 5059		<b>2.263,00</b> 390 5007	
	<b>Sammel-Vorlauffühler QAD36</b> Kabellänge 4m				<b>91,00</b> 11 002 600			
	<b>Sicherheitsgruppe</b> für Systemlösung mit Plattenwärmetauscher zum Installieren unterhalb des Verteilerbalken						<b>314,00</b> 373 5007	
	<b>Pumpengruppe</b> UPM W3 Auto 25-50*						<b>2.364,00</b> 373 4862	
	<b>Pumpengruppe</b> UPM W3 Auto 25-70*						<b>2.512,00</b> 373 4863	
	<b>Sicherheitsgruppe Trinkwasser</b> mit Absperr- und Rück- schlagventil, Einstellungs- druck Sicherheitsventil: 7 bar						<b>61,00</b> 87 7085**	

\* elektronisch geregelte Pumpe 3-stufig, proportional geregelt, mit Auto-Adapt-Funktion (Energieeffizienzindex <0,20)  
Speicherladepumpe: elektronisch geregelte Pumpe 3-stufig, proportional geregelt, (Energieeffizienzindex <0,20)

\*\* Rabattgruppe 83

3

**Standard 4-5-A/B-C**

Hydraulische Weiche (A) / Systemtrennung (B)

2 Heizkreise mit Mischerbetrieb

1 Speicherladekreis über Trinkwasserladepumpe für Parallelbetrieb

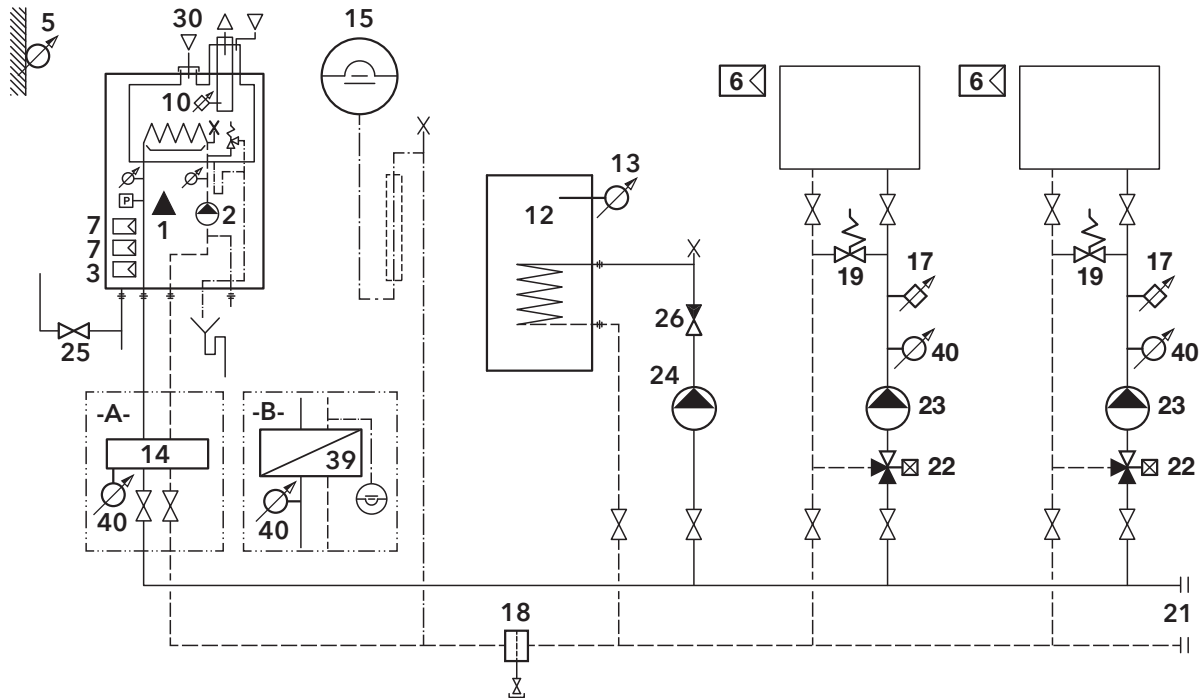

**erforderlich:**

- 1 Wärmeerzeuger
- 7 Erweiterungsregler intern
- 12 Speichwassererwärmer
- 14 Hydraulische Weiche (für Set A)
- 15 Expansionsgefäß
- 24 Speicherladepumpe
- 23 Heizkreispumpe 2x
- 25 Gaskugelhahn
- 39 Plattenwärmetauscher (für Set B, inkl. Expansionsgefäß)
- 40 Vorlauffühler

**eingebaut oder inklusive:**

- 2 Primärpumpe
- 3 Regler
- 5 Außenfühler
- 6 Fernbedienung
- 13 Speicherfühler
- 22 Mischventil mit Stellantrieb (in MKPumpengruppe enthalten)
- 26 Rückschlagventil (in Pumpengruppe enthalten)
- 40 Vorlauffühler (in MK Pumpengruppe enthalten)

**optional:**

- 6 Fernbedienung
- 17 Temperaturbegrenzer FBH
- 18 Schlammabscheider
- 19 Überströmventil
- 21 Erweiterung
- 30 Adapter Abgas / Zuluft getrennt



**Rabattgruppe 82**

THISION® S PLUS		13	15	19	24	34	46	54
Erdgas H/L/LL	Preis €	5.330,00	5.460,00	5.440,00	5.870,00	6.750,00	7.150,00	7.760,00
	Bestell-Nr.	390 0000	390 0052	390 0001	390 0002	390 0003	390 0184	390 0185

Flüssiggas siehe Zubehör

Standard Dokumentation Bestell-Nr. 374 0980 **muss bestellt werden** (kostenlos)

THISION® S PLUS		13	15	19	24	34	46	54
	<b>Clip-In AGU 2.550</b> für Mischerkreis mit Stecker und Verbindungskabel, max 1A	<b>Preis €</b>		<b>2x 412,00</b>				
		<b>Bestell-Nr.</b>		<b>2x 390 5004</b>				
	<b>Gashahn DN20 (Rp3/4")</b> mit Brandschutzventil	<b>Preis €</b>		<b>101,00</b>				
		<b>Bestell-Nr.</b>		<b>12 001 614</b>				
	<b>Weichenset</b> für Montage unten direkt an den Heizkessel, inkl. Tauchhülse D6x150	<b>Typ</b>		LLH 34		LLH 54		
		<b>Preis €</b>		<b>406,00</b>		<b>406,00</b>		
		<b>Bestell-Nr.</b>		<b>390 5005</b>		<b>390 5006</b>		
	<b>Weichenfühler QAZ36</b> Kabellänge 6 m	<b>Preis €</b>		<b>70,00</b>				
		<b>Bestell-Nr.</b>		<b>372 2598</b>				
	<b>Kugelhahn Set</b> Heizung 2x Absperrhahn	<b>Preis €</b>		DN25 (Rp1") <b>67,00</b>		DN32 (Rp1 1/4") <b>140,00</b>		
		<b>Bestell-Nr.</b>		<b>373 2115</b>		<b>373 3365</b>		
	<b>PlattenWT-Set</b> für Montage unten direkt an den Heizkessel, inkl. Ausdehnungsgefäß Primärkreis	<b>Preis €</b>		<b>1.463,00</b>		<b>2.263,00</b>		
		<b>Bestell-Nr.</b>		<b>390 5059</b>		<b>390 5007</b>		
	<b>Sammel-Vorlauffühler QAD36</b> Kabellänge 4m	<b>Preis €</b>		<b>91,00</b>				
		<b>Bestell-Nr.</b>		<b>11 002 600</b>				
	<b>Sicherheitsgruppe</b> für Systemlösung mit Plattenwärmetauscher zum Installieren unterhalb des Verteilerbalken	<b>Preis €</b>		<b>314,00</b>				
		<b>Bestell-Nr.</b>		<b>373 5007</b>				
	Pumpengruppe 1xHK/2xMK Inkl. Verteilerbalken	<b>Preis €</b>		<b>3.782,00</b>				
	<b>Pumpengrupp</b> UPM W3 Auto 25-50*	<b>Bestell-Nr.</b>		<b>373 4864</b>				
	<b>Pumpengrupp</b> UPM W3 Auto 25-70*	<b>Preis €</b>		<b>4.158,00</b>				
		<b>Bestell-Nr.</b>		<b>373 4865</b>				
	<b>Sicherheitsgruppe Trinkwasser</b> mit Absperr- und Rück- schlagventil, Einstellungs- druck Sicherheitsventil: 7 bar	<b>Preis €</b>		<b>61,00</b>				
		<b>Bestell-Nr.</b>		<b>87 7085**</b>				

\* elektronisch geregelte Pumpe 3-stufig, proportional geregelt, mit Auto-Adapt-Funktion (Energieeffizienzindex <0,20)

Speicherladepumpe: elektronisch geregelte Pumpe 3-stufig, proportional geregelt, (Energieeffizienzindex <0,20)

\*\* Rabattgruppe 83

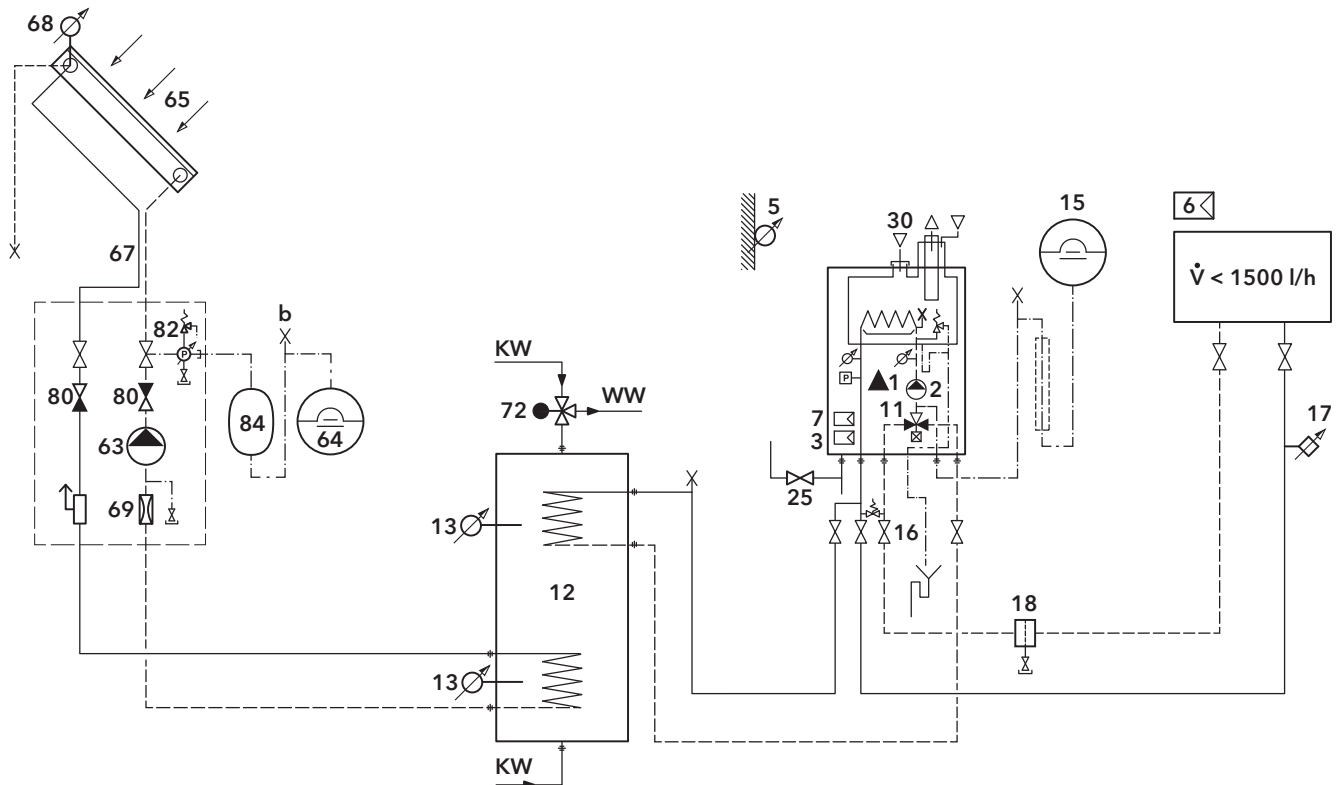

**erforderlich:**

- 1 Wärmeerzeuger
- 7 Erweiterungsregler intern  
Bestell-Nr. 390 5004
- 12 Speicherwassererwärmer
- 13 Speicherfühler
- 15 Expansionsgefäß
- 16 Anschlussset
- 18 Schlammabscheider
- 25 Gaskugelhahn  
Bestell-Nr. 12 001 614
- 63 Sonnenkollektor-Pumpe
- 64 Expansionsgefäß Solarkreis
- 65 Sonnenkollektor
- 67 Schnellverrohrungssystem
- 68 Kollektorfühler  
Bestell-Nr. 12 048 319
- 69 Durchfluss-Regulierung
- 72 Trinkwassermischer
- 80 Rückschlagventil
- 82 Sicherheitsgruppe Solarkreis

**eingebaut oder inklusive:**

- 2 Primärpumpe
- 3 Regler
- 5 Aussenfühler
- 6 Fernbedienung
- 11 Umstellventil
- 13 Speicherfühler

**optional:**

- 17 Temperaturbegrenzer FBH
- 30 Adapter Abgas / Zuluft getrennt  
Bestell-Nr. 390 5010
- 84 Zwischengefäß



Systemvorschlag THISION S PLUS 1-6-7-A-C / 1-6-7-B-C Bestell-Nr. 372 3420

Solarkomponenten siehe Kapitel 8

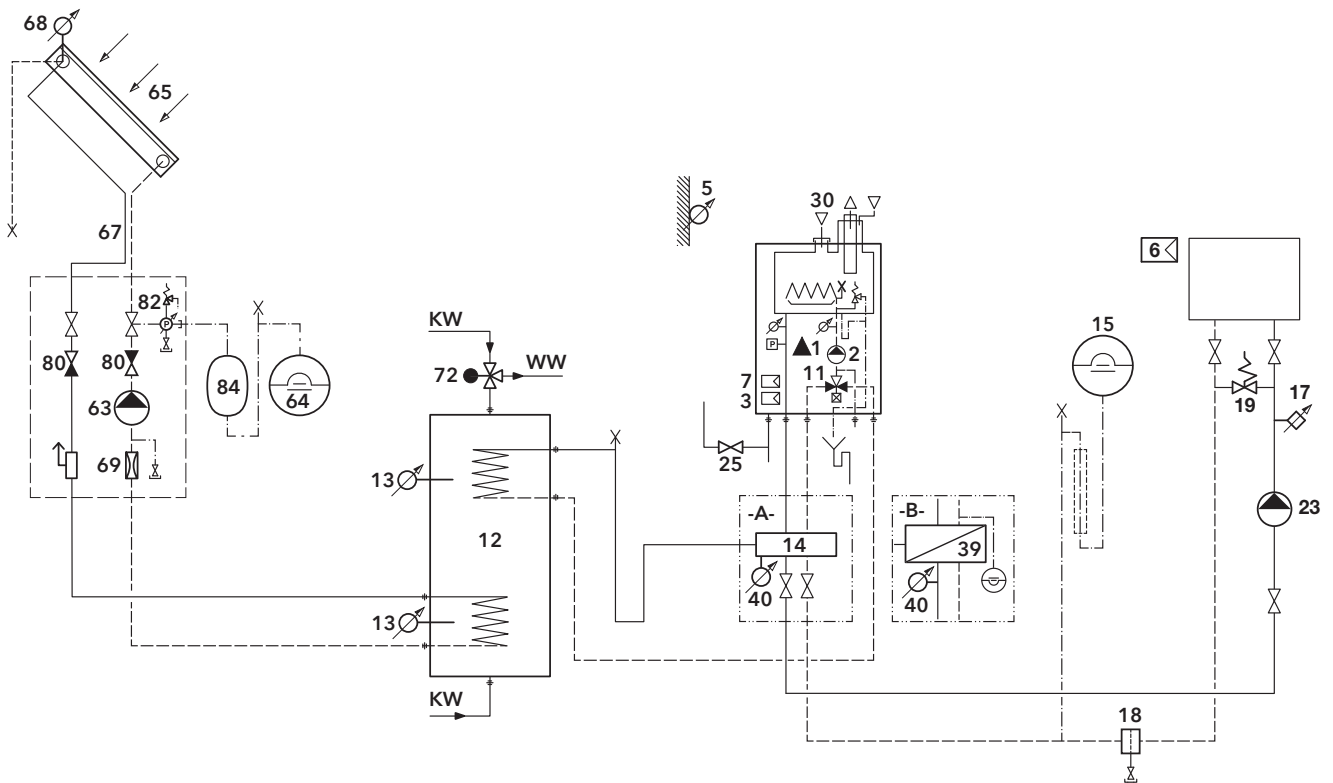

### erforderlich:

- 1 Wärmeerzeuger
- 7 Erweiterungsregler intern  
Bestell-Nr. 390 5004
- 11 Umstellventil  
(THISION S PLUS 34 - 54)
- 12 Speicherwassererwärmer
- 13 Speicherfühler
- 14 Hydraulische Weiche (Set für -A-)
- 15 Expansionsgefäß
- 18 Schlammabscheider
- 23 Heizkreispumpe
- 25 Gaskugelhahn  
Bestell-Nr. 12 001 614
- 39 Plattenwärmetauscher (Set für -B-,  
inkl. Expansionsgefäß)
- 40 Vorlauffühler
- 63 Sonnenkollektor-Pumpe
- 64 Expansionsgefäß Solarkreis
- 65 Sonnenkollektor
- 67 Schnellverrohrungssystem
- 68 Kollektorfühler  
Bestell-Nr. 12 048 319
- 69 Durchfluss-Regulierung
- 72 Trinkwassermischer
- 80 Rückschlagventil
- 82 Sicherheitsgruppe Solarkreis

### eingebaut oder inklusive:

- 2 Primärpumpe
- 3 Regler
- 5 Aussenfühler
- 6 Fernbedienung
- 11 Umstellventil  
(THISION S PLUS 13-24)
- 13 Speicherfühler

### optional:

- 17 Temperaturbegrenzer FBH
- 19 Überströmventil
- 30 Adapter Abgas / Zuluft getrennt  
Bestell-Nr. 390 5010
- 84 Zwischengefäß

Systemvorschlag THISION S PLUS 2-6-7-C-H Bestell-Nr. 372 3421

Solarkomponenten siehe Kapitel 8

3

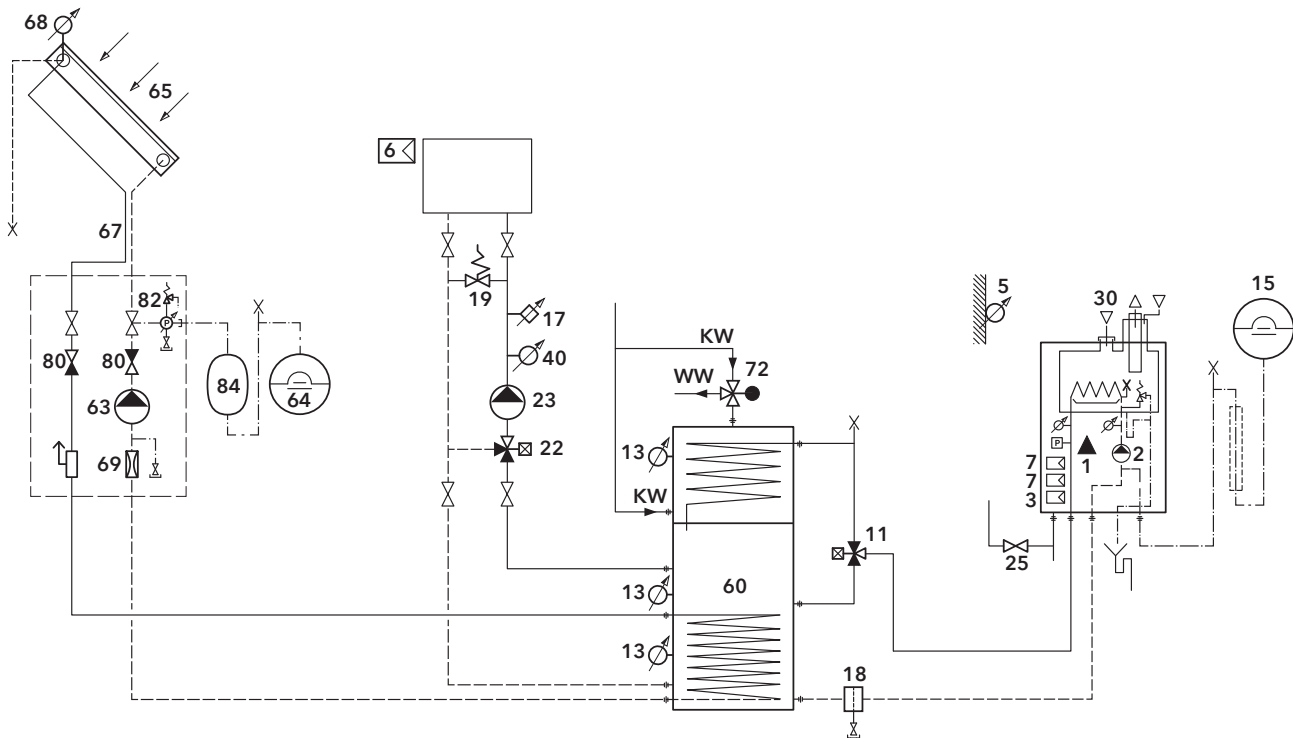

**erforderlich:**

- 1 Wärmeerzeuger
- 7 Erweiterungsregler intern  
Bestell-Nr. 390 5004 (2 x)
- 11 Umstellventil
- 13 Speicherfühler
- 15 Expansionsgefäß
- 18 Schlammabscheider
- 22 Mischventil mit Stellantrieb
- 23 Heizkreispumpe
- 25 Gaskugelhahn  
Bestell-Nr. 12 001 614
- 40 Vorlauffühler
- 60 Kombispeicher VISTRON THS
- 63 Sonnenkollektor-Pumpe
- 64 Expansionsgefäß Solarkreis
- 65 Sonnenkollektor
- 67 Schnellverrohrungssystem
- 68 Kollektorfühler  
Bestell-Nr. 12 048 319
- 69 Durchfluss-Regulierung
- 72 Trinkwassermischer
- 80 Rückschlagventil
- 82 Sicherheitsgruppe Solarkreis















**eingebaut oder inklusive:**

- 2 Primärpumpe
- 3 Regler
- 5 Aussenfühler
- 6 Fernbedienung
- 13 Speicherfühler

**optional:**











- 17 Temperaturbegrenzer FBH
- 19 Überströmventil
- 30 Adapter Abgas / Zuluft getrennt  
Bestell-Nr. 390 5010
- 84 Zwischengefäß

Rabattgruppe 82

Zubehör	Beschreibung	Bestell-Nr.	Preis €
	<b>Außenfühler QAC34</b>		1x inkl.
	<b>Raumgerät QAA55</b> Mit integriertem Raumfühler und Präsenztaste Betriebsartenschalter AUTO-Komfort-Reduziert-Aus Drehknopf zur Einstellung der gewünschten Raumtemperatur Platzierung im Wohnbereich mit 2-Drahtverbindung (BSB)		1x inkl.
	<b>Clip-IN AGU 2.550</b> zur Erweiterung des Leistungsumfanges der Kesselregelung, wie z.B. Ansteuerung von gemischten Heizkreisen, Solaranlagen, Alarmausgang etc. max 1 A Fühler sind im Lieferumfang nicht enthalten	390 5004	412,00
	<b>Heizkreisregler LOGON B G2Z1 im Wandgehäuse *</b> für 1 gemischten Heizkreis, 1 gleitenden Heizkreis, 1 Warmwasserladung und Solarfunktionen. Exkl. Fühler. <b>Inkl. OCI345</b> , es ist nur eine Kommunikationsschnittstelle OCI345 pro Kessel notwendig (als Erweiterungsregler zu Systemvorschlag-Erweiterung 2 oder 2-5)	373 4667	1.332,00
	<b>Heizkreisregler LOGON B G2Z1 im Wandgehäuse *</b> für 1 gemischten Heizkreis, 1 gleitenden Heizkreis, 1 Warmwasserladung und Solarfunktionen. Exkl. Fühler (als Erweiterungsregler zu Systemvorschlag-Erweiterung 2 oder 2-5)	372 4836	1.082,00
	<b>Raumgerät QAA74</b> komfortable Klartextbedienung mit Grafikdisplay Abmessungen 95 x 145 x 20 mm Platzierung im Wohnbereich, mit 3-Drahtbusverbindung (3x0,5 mm <sup>2</sup> ), max. Leitungslänge 200 m	373 4564	398,00
	<b>Raumgerät QAA58 Funk</b> Mit integriertem Raumfühler und Präsenztaste Betriebsartumschalter: Auto-Komfort-Reduziert-Aus Drehknopf zur Einstellung der gewünschten Raumtemperatur. Platzierung im Wohnbereich. Inkl. Batterien. Zusätzlich ist ein Funkempfänger erforderlich (Best.Nr.:12 048 286).	372 4266	354,00
	<b>Funksender</b> für Außenfühler Verdrahtungsfreie Verbindung zwischen Außenfühler und Kesselschaltfeld zusätzlich ist ein Funkempfänger erforderlich	12 048 275	175,00
	<b>Funkempfänger</b> für Außenfühler und/oder Raumgerät QAA58	12 048 286	131,00
	<b>Achtung</b> der Platzierungsort ist so zu wählen, dass ein möglichst ungestörtes Senden gewährleistet ist. Dabei sind die folgenden Punkte zu beachten: <ul style="list-style-type: none"> <li>• Nicht in die Nähe von elektrischen Leitungen, starke magnetische Felder oder Geräten wie PC's, Fernseher, Mikrowellengeräte etc.</li> <li>• Nicht im Empfangsschatten von größeren Eisenbauteilen oder baulichen Elementen mit engmaschigen Metallgittern wie Spezialglas oder -beton</li> <li>• Distanz zum Empfänger nicht größer als 30 m oder 2 Stockwerke</li> </ul>		
	<b>Außenfühler QAC34</b>	12 081 737	66,00
	<b>Anlegefühler QAD36</b> als Vorlauffühler, mit 4 m Kabel (ein Anlegefühler ist im Lieferumfang der Pumpengruppe MK enthalten)	11 002 600	91,00
	<b>Speicherfühler QAZ 36</b> Kabellänge 6 m	372 2598	70,00
	<b>Tauchhülse zu Kabelfühler</b> Einbaulänge 150 mm, Anschlussgewinde DN15 (R1/2"), inklusive Kabelverschraubung PG9	373 2162	69,00
	<b>Kollektorfühler SOLATRON (NTC), DN 6</b> zur Verwendung als Kollektorfühler, temperaturbeständig bis 250 °C	12 048 319	87,00

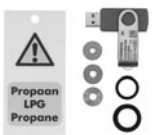
\* Weitere Heizkreiserweiterungen siehe Kapitel 10

Rabattgruppe 82

Zubehör	Beschreibung	Verwendung	Bestell-Nr.	Preis €
	<b>Temperaturbegrenzer</b> für Fußbodenheizung Anlegethermostat zu Regler <b>LMS und LOGON B</b> mit 2,0 m Anschlusskabel für Umwälzpumpe mit	<b>UPM3-Stecker</b>	372 3103	<b>276,00</b>
		<b>Magna1-Stecker</b>	372 2247	<b>230,00</b>
	Anlegethermostat zu Clip-In AGU 2.550 mit 2,0m Anschlusskabel für Umwälzpumpe mit	<b>UPM3-Stecker</b>	372 3104	<b>217,00</b>
	<b>Gashahn DN20 (Rp3/4")</b> mit Brandschutzventil		12 001 614	<b>101,00</b>
	<b>Kugelhahn Set DN25 (Rp1") Heizung</b>		373 2115	<b>67,00</b>
	<b>Kugelhahn Set DN25 (Rp1") Heizung + WW</b>		373 2116	<b>102,00</b>
	<b>Kugelhahn Set DN32 (Rp1 1/4") Heizung</b>		373 3365	<b>140,00</b>
	<b>Kugelhahn Set DN32 (Rp1 1/4") Heizung + WW</b>		373 3366	<b>210,00</b>
	<b>Anschlussset HZG DN25 (Rp1")</b> 2x Absperrhahn und Überströmventil DN20		390 5277	<b>337,00</b>
	<b>Anschlussset HZG + WW DN25 (Rp1")</b> 4x Absperrhahn und Überströmventil DN20		390 5278	<b>431,00</b>
	<b>Hydraulisches Sanierungs-Set</b> Verrohrung von THISION S 9 - 25 auf THISION S PLUS 13 - 34, inkl. Überströmventil 3/4". Neue Verrohrung der Gasleitung bauseits.	THISION S	390 5281	<b>330,00</b>
	<b>Umbausatz auf andere Gasarten</b> von Erdgas H/LL auf Flüssiggas	THISION S PLUS 13, 19, 24, 34, 46, 54 THISION S PLUS DUO 19, 24	390 5290	<b>235,00</b>
	<b>Nachrüstset 20% - 30% Wasserstoffbeimischung von Alt-Anlagen</b> Lieferbar ab Mitte 2024 30%: THISION S PLUS 13, 19, 24, 34 20%: THISION S PLUS 15, 46, 54		425 5010	<b>100,00</b>
	<b>Schlammabscheider mit wartungsfreiem Magnet</b> Effiziente Beseitigung sowohl magnetischer als auch nicht magnetischer Schmutzpartikel ab 5 Mikron, für horizontale, vertikale und diagonale Leitungen geeignet, Gehäuse aus Messing, max. Betriebsdruck 6 bar, mit Gewindeanschluss Der Magnet ist wartungsfrei.		372 3235	<b>233,00</b>
	DN20 (Rp3/4") Max. Durchsatz bis 1,3 m³/h		372 2417	<b>261,00</b>
	DN25 (Rp1") Max. Durchsatz bis 2,0 m³/h			
	<b>Isolierung Schlammabscheider mit wartungsfreiem Magnet</b> Passend für Schlammabscheider bis DN25 (Rp1") Halbschalen aus EPP-Hartschaum, max. Betriebstemperatur 110°C DN20 (Rp3/4") - DN25 (Rp1")		372 4794	<b>51,00</b>
	<b>Kondensatpumpe SI 1800</b> Max.Fördermenge 500 l/h Förderhöhe 5 m, geeignet für Kondensat mit einem pH-Wert > 2,5 inkl. 5 m PVC Ablaufschlauch Ø 10 mm Abmessung: L 195 x B 130 x H 170 mm		372 5894	<b>337,00</b>

Rabattgruppe 82

Zubehör	Beschreibung	Verwendung	Bestell-Nr.	Preis €
	<b>Abgasadapter parallel Anschluss D80/80</b>		390 5010	48,00
	<b>Ersatzteilkoffer</b> enthält die wichtigsten Ersatzteile für die Geräte-Baureihen THISION S PLUS, THISION S PLUS Compact V, TRIGON S PLUS wie Elektrodenblock, Zündtransformator, Gasventil, Dichtungen, Fühler, Strömungswächter, Pumpe, Stellantrieb und vieles mehr. Platz zur persönlichen Erweiterung mit z.Bsp. Gebläsen oder Regler-Platinen etc. ist vorhanden.		390 5076	2.365,00
 	<b>3-Wege Umschaltventil mit Stellantrieb</b> Technische Daten Umschalt-Mischer Druckstufe: PN 10, Mediumtemperatur: max. 110°C (130°C kurz.), Anschluß: Innengewinde EN 10226, Material: Messing Technische Daten Stellantrieb Spannungsversorgung: 230 V/50 Hz, 2-Punkt Ansteuerung, Laufzeit 30 sek/90°, Drehmoment: 6 Nm, elektrische Leistungsaufnahme: 5 Watt, nur während der Laufzeit des Antriebs, im Stillstand stromlos. Inklusive 3 Meter Anschlußkabel und RVS-Stecker für LOGON B Regler	Heizung Solar		
	<b>VRG 231 + ARA 600, Anschluss DN25 (Rp1\" data-bbox="233 417 583 430"/&gt;</b>		373 1952	376,00
	<b>Neutralisationsbox</b> inkl. Anschlußbaugruppe und Granulat max. Kondensatmenge 2,5 l/h Abmessung L x B x H: 250 x 180 x 200		441 864 9703	254,00
	<b>Wasseraufbereitungspatronen PUROTAP</b> Wasseraufbereitungspatrone für Heizungsanlagen Einwegpatrone, die Kalk und aggressive Wasserinhaltsstoffe aus dem Füllwasser filtriert. Optimales Heizungswasser; einfachste Bedienung; keine Chemikalien (keine Inhibitoren). Empfohlen bei Wasserhärten > 25 °fH / 14 °dH.			
	<b>PUROTAP 500 DN20 (D¾\" data-bbox="233 596 411 608"/&gt;</b>	für Anlagen mit einem Wasserinhalt bis zu ca. 500 Litern	11 001 492	380,00
	<b>PUROTAP 1000 DN20 (D¾\" data-bbox="233 607 418 619"/&gt;</b>	bis zu ca. 1000 Litern	11 001 493	479,00
	Bei Anlagen mit größerem Wasserinhalt können mehrere Patronen verwendet werden. <b>Wasseraufbereitung - siehe Kapitel 10</b>			
	<b>REMOCON NET B</b> Bedienung und Fernüberwachung der Heizanlage. REMOCON NET B Gateway zur Verbindung des Heizkessels mit dem Internet über bauseitigen WLAN-Router. Einfache und intuitive Bedienung des Heizgeräts über die ELCO Smartphone App.			
	<b>REMOCON NET B</b>		331 9147*	177,00
	<b>REMOCON NET B inkl. ELCO Inbetriebnahme</b> Beinhaltet die Inbetriebnahme des REMOCON NET B bei gleichzeitiger Inbetriebnahme des Wärmeerzeugers		373 3930*	201,00
	<b>Sicherheitsgruppe Trinkwasser</b> Zertifizierung nach Norm EN 1486 Mit prüfbarem Absperr- und Rückschlagventil der Klasse A Sicherheitsventilsitz aus Edelstahl Gehäuse aus Messing, Verchromt Dichtungen aus EPDM Anschluss zum Speicher: Innengewinde DN 20 (¾\" data-bbox="233 866 562 878"/>		87 7085*	61,00
	<b>Weiteres Zubehör - siehe Kapitel 10</b> <b>Wassererwärmer und Speicher - siehe Kapitel 9</b>			

\* Rabattgruppe 83

Typ THISION® S PLUS					15	13	19	24	34	46	54	
Nennwärmeleistung	G20/G25	Volllast	80/60°C	kW	15,4	13,9	18,2	22,1	33,6	44,9	52,9	
			40/30°C	kW	17,1	14,4	19,7	23,9	36,3	48,7	57,3	
		Minimallast	80/60°C	kW	2,0	3,5	3,5	3,5	4,9	8,8	8,8	
			40/30°C	kW	2,2	3,9	3,9	3,9	5,3	9,8	9,8	
	G31	Volllast	80/60°C	kW	-	13,9	18,2	22,1	33,6	44,9	52,9	
			40/30°C	kW	-	14,4	19,4	23,6	35,9	48,2	56,7	
		Minimallast	80/60°C	kW	-	9,9	9,9	9,9	15,8	31,7	31,7	
			40/30°C	kW	-	11,0	11,0	11,0	17,6	35,2	35,2	
	G20 +H <sub>2</sub>	max. Vol.-Anteil H <sub>2</sub>		%	20 <sup>1</sup>	30	30	30	30	20 <sup>2</sup>	20 <sup>2</sup>	
		Volllast	80/60°C	kW	14,5	12,7	16,6	20,2	30,7	42,4	49,9	
			40/30°C	kW	16,1	13,2	18,0	21,9	33,2	46,0	54,1	
		Minimallast	80/60°C	kW	1,9	3,2	3,2	3,2	4,5	8,3	8,3	
Feuerungswärmeleistung	G20/G25	Volllast		kW	15,6	14,1	18,5	22,5	34,2	45,9	54,0	
		Minimallast		kW	2,0	3,6	3,6	3,6	5,0	9,0	9,0	
	G31	Volllast		kW	-	14,1	18,5	22,5	34,2	45,9	54,0	
		Minimallast		kW	-	10,0	10,0	10,0	16,0	32,0	32,0	
	G20 +H <sub>2</sub>	max. Vol.-Anteil H <sub>2</sub>		%	20 <sup>1</sup>	30	30	30	30	20 <sup>2</sup>	20 <sup>2</sup>	
		Volllast	80/60°C	kW	14,7	12,8	16,8	20,5	31,1	43,3	51,0	
			40/30°C	kW	1,9	3,3	3,3	3,3	4,6	8,5	8,5	
		Minimallast	80/60°C	kW	1,9	3,3	3,3	3,3	4,6	8,5	8,5	
	Kesselwirkungsgrad	Volllast	80/60°C	%	98,4	98,4	98,3	98,2	98,2	97,9	97,9	
		Minimallast	40/30°C	%	109,7	109,7	109,7	109,7	109,1	109,3	109,3	
	Gasart					Erdgas oder Flüssiggas						
	Kategorie					I2ELL		II2ELL3B/P				
CO <sub>2</sub>	Erdgas	min./max.	Vol. %		8,2/9,4	8,8/9,2	8,8/9,2	8,8/9,2	8,8/9,2	8,8/9,2	8,8/9,2	
CO <sub>2</sub>	Flüssiggas		Vol. %		-	10,5	10,5	10,5	10,5	10,5	10,5	
O <sub>2</sub>	Erdgas	min./max.	Vol. %		4,3/6,5	4,6/5,4	4,6/5,4	4,6/5,4	4,6/5,4	4,6/5,4	4,6/5,4	
O <sub>2</sub>	Flüssiggas		Vol. %		-	5,1	5,1	5,1	5,1	5,1	5,1	
CO Jahresemissionswert				mg/kWh	41	11	21	22	21	16	20	
NO <sub>x</sub> Jahresemissionswert				mg/kWh	44	18	22	20	23	24	28	
Bereitschaftsverluste				Tk 70°C	W	42	42	42	42	55	89	
Max. Abgastemperatur				80/60°C		68	68	68	68	69	70	
Abgasmassenstrom				max.	g/s	7,1	6,6	8,2	10,3	15,6	21,0	
Gas Durchfluss G20 (34,01MJ/m3)					m3/h	1,65	1,49	1,96	2,38	3,62	4,86	
Gas Durchfluss G25 (29,25MJ/m3)					m3/h	1,92	1,74	2,25	2,77	4,21	5,65	
Gas Durchfluss G31 (46,27MJ/kg)					kg/h	-	1,16	1,52	1,85	2,81	3,77	
Bauart - Abgassysteme					B23, B33, C13(x), C33(x), C43(x), C53, C63(x), C83(x), C93(x)							
Restförderdruck Gebläse				max.	Pa	75	75	75	75	75	90	
Wasserinhalt Heizkreislauf					l	3,5	3,5	3,5	3,5	5	7	
Gewicht					kg	50	50	50	50	53	64	
Gasfließdruck Erdgas				Norm (min./max.)	mbar	20 (17 / 25)						
Gasfließdruck Flüssiggas					mbar	50						
Betriebsdruck Heizung				min./max.	bar	1 / 3						
Betriebstemperatur Warmwasser				max.	°C	60						
Spannung/Frequenz				min./max.	Volt/Hz	230 / 50						
Schutzart Elektrogeräte					IP-Klasse	X0D						
Leistungsaufnahme Kessel					W	79	70	75	79	93	125	
Leistungsaufnahme Pumpe				min./max.	W	12/24	12/23	12/30	12/31	12/51	12/45	
Breite / Tiefe / Höhe					mm	500 x 385 x 680				660x385x680		
Gas- Anschluß Außengewinde						DN20(R¾")						
Vorlauf/Rücklauf Außengewinde						DN25(R1")				DN32(R1¼")		
Abgas Anschluß / Frischluftanschluß					DN	80 / 125						
Kondensatanschluß				Außen	Ø mm	24	24	24	24	24	24	
Schallleistungspegel, innen				LWA	(dB)	40	39	43	46	50	51	
Energieeffizienzklasse <sup>3</sup>					Produkt/System							
Zulassung					CE-Identnummer	CE0063BQ3021						

<sup>3</sup> Energieeffizienzklasse: Raumheizung entsprechend der Verordnung EU 811/2013

Produktlabelspektrum: A+++ bis D  
 Systemlabelspektrum: A+++ bis G

Typ THISION® S PLUS					DUO 15	DUO 19	DUO 24	Combi 24	Combi 34		
Nennwärmeleistung	G20/G25	Volllast	80/60°C	kW	15,4	18,2	22,1	22,1	33,6		
			40/30°C	kW	17,1	19,7	23,9	23,9	37,3		
		Minimallast	80/60°C	kW	2,0	3,5	3,5	4,9	4,9		
			40/30°C	kW	2,2	3,9	3,9	5,3	5,3		
	G31	Volllast	80/60°C	kW	-	18,2	22,1	22,1	33,6		
			40/30°C	kW	-	19,7	23,9	23,9	35,9		
		Minimallast	80/60°C	kW	-	9,9	9,9	15,8	15,8		
			40/30°C	kW	-	11,0	11,0	17,6	17,6		
	G20 +H <sub>2</sub>	max. Vol.-Anteil H <sub>2</sub>	%	20 <sup>1</sup>	30	30	30	30	30		
		Volllast	80/60°C	kW	14,5	16,6	20,2	20,2	30,7		
40/30°C			kW	16,1	18,0	21,9	22,6	33,2			
Minimallast		80/60°C	kW	1,9	3,2	3,2	4,5	4,5			
1 Geräte ab 1.7.2024					40/30°C	kW	2,1	3,6	3,6	4,8	4,8
Warmwasserleistung (gemäß EN625, dt 35K)				l/min.	-	-	-	10,7	13,3		
Feuerungswärmeleistung	G20/G25	Volllast / Warmwasser	kW	15,6/-	18,5/-	22,1/-	22,5/31,5	34,2/34,2			
		Minimallast	kW	2,0	3,6	3,6	5,0	5,0			
	G31	Volllast / Warmwasser	kW	-	18,5/-	22,1/-	22,5/31,5	34,2/34,2			
		Minimallast	kW	-	10,0	10,0	16,0	16,0			
	G20 +H <sub>2</sub>	max. Vol.-Anteil H <sub>2</sub>	%	20 <sup>1</sup>	30	30	30	30			
		Volllast / Warmwasser	80/60°C	kW	14,7/-	16,8/-	20,5/-	20,5/28,7	31,1/31,1		
			40/30°C	kW	1,9	3,3	3,3	3,3	4,6		
		1 Geräte ab 1.7.2024					Minimallast	kW	1,9	3,3	3,3
Kesselwirkungsgrad	Volllast	80/60°C	%	98,4	98,4	98,4	98,2	98,2			
	Minimallast	40/30°C	%	109,7	109,7	109,7	109,7	109,1			
Gasart					Erdgas oder Flüssiggas						
Kategorie					II2ELL3B/P						
CO <sub>2</sub>	Erdgas / Flüssiggas	Vol. %	9,5 / -	9 / 10,5	9 / 10,5	9,0 / 10,5	9,0 / 10,9				
O <sub>2</sub>	Erdgas / Flüssiggas	Vol. %	4,0 / -	4,7 / 5,1	4,7 / 5,1	4,7 / 5,1	4,6 / 5,4				
CO	Jahresemissionswert	mg/kWh	41	21	22	20	21				
NO <sub>x</sub>	Jahresemissionswert	mg/kWh	44	22	20	22	23				
Bereitschaftsverluste	Tk 70°C	W	42	42	42	60	60				
Max. Abgastemperatur	80/60°C		68	68	68	68	69				
Abgasmassenstrom	max.	g/s	7,1	8,2	10,3	14,4	15,6				
Gas Durchfluss G20 (34,01MJ/m <sup>3</sup> )		m <sup>3</sup> /h	1,65	1,96	2,38	3,33	3,62				
Gas Durchfluss G25 (29,25MJ/m <sup>3</sup> )		m <sup>3</sup> /h	1,92	2,28	2,77	3,88	4,21				
Gas Durchfluss G31 (46,27MJ/kg)		kg/h	-	1,52	1,85	2,59	2,81				
Bauart - Abgassysteme					B23, B33, C13(x), C33(x), C43(x), C53, C63(x), C83(x), C93(x)						
Restförderdruck Gebläse	max.	Pa	75								
Wasserinhalt Heizkreislauf / Warmwasserkreislauf		l	7,3/-	7,3/-	7,3/-	5,0 / 14	5,0 / 25				
Kapazität Expansionsgefäß		l	-	-	-	12	-				
Gewicht		kg	70	70	70	73	84				
Gasfließdruck Erdgas	Norm (min./max.)	mbar	20 (17 / 25)								
Gasfließdruck Flüssiggas		mbar	50								
Betriebsdruck Heizung	min./max.	bar	1 / 4	1 / 4	1 / 4	1 / 4	1 / 3				
Betriebsdruck Warmwasser	min./max.	bar	-	-	-	1 / 8	1 / 8				
Betriebstemperatur Warmwasser	max.	°C	80	80	80	60	60				
Spannung/Frequenz	min./max.	Volt/Hz	230 / 50								
Schutzart Elektrogeräte		IP-Klasse	X0D	X0D	X0D	X0D	IPX0D				
Leistungsaufnahme Kessel		W	79	77	77	77	98				
Leistungsaufnahme Pumpe	min. / max.	W	12/24	12/30	12/31	12 / 35	12 / 56				
Breite / Tiefe / Höhe		mm	840 x 385 x 680								
Gas- Anschluß Außengewinde		R	DN20(R <sup>3</sup> / <sub>4</sub> "								
Vorlauf/Rücklauf Außengewinde		R	DN25(R <sup>1</sup> / <sub>2</sub> "								
Abgas Anschluß / Frischluftanschluß		DN	80 / 125								
Kondensatanschluß	Außen	Ø mm	24								
Schalleistungspegel, innen	LWA	(dB)	40	43	46	47	50				
Energieeffizienzklasse <sup>2</sup>		Produkt/System	<b>A</b> / <b>A<sup>+</sup></b>								
		Produkt/System	-	-	-	<b>A</b> / <b>A</b>	<b>A</b> / <b>A</b>				
Zulassung		CE-Identnummer	CE0063BQ3021								

<sup>2</sup> Energieeffizienzklasse: Raumheizung, Warmwasserbereitung: Produkt / System entsprechend der Verordnung EU 811/2013

	Raumheizung	Warmwasserbereitung
Produktlabelspektrum:	A+++ bis D	A+ bis F
Systemlabelspektrum:	A+++ bis G	A+++ bis G

Produktkennwerte zur Berechnung der Anlagenaufwandszahl nach DIN V4701-10:		15	13	19	24	34	46	54
Nennwärmeleistung	Q <sub>n</sub> (kW)	15,4	13,9	18,2	22,1	33,6	44,9	52,9
Wirkungsgrad bei Nennwärmeleistung	η <sub>100%</sub> (%)	98,4	98,4	98,3	98,2	98,2	97,9	97,9
Teillastwirkungsgrad	η <sub>30%</sub> (%)	109,7	109,7	109,7	109,7	109,1	109,3	109,3
Rücklauftemp bei Messung der 30% Teillastwirkungsgrad	T 30% (C)	30	30	30	30	30	30	30
Bereitschaftswärmeverlust	q <sub>B,70</sub> (%)	0,30%	0,30%	0,23%	0,19%	0,16%	0,19%	0,16%
Hilfsenergie: Kessel inkl. integrierte Heizkreispumpe	PHE (W)	70	70	75	79	93	125	143

3

Produktkennwerte zur Berechnung der Anlagenaufwandszahl nach DIN V4701-10:		DUO 15	DUO 19	DUO 24	Combi 24	Combi 34
Nennwärmeleistung	Q <sub>n</sub> (kW)	15,4	18,2	22,0	22,1	34,0
Wirkungsgrad bei Nennwärmeleistung	η <sub>100%</sub> (%)	98,4	98,3	98,2	98,2	98,2
Teillastwirkungsgrad	η <sub>30%</sub> (%)	109,7	109,7	109,7	109,7	109,1
Rücklauftemp bei Messung der 30% Teillastwirkungsgrad	T 30% (C)	30	30	30	30	30
Bereitschaftswärmeverlust	q <sub>B,70</sub> (%)	0,30%	0,23%	0,19%	0,27%	0,18%
Hilfsenergie: Kessel inkl. integrierte Heizkreispumpe	PHE (W)	70	75	79	77	98



**Technische Daten Unterstellspeicher VISTRON U-3 emailliert**

Leistungsdaten	Unterstellspeicher	VISTRON	U 120-3	U 150-3
Dauerleistung	TWW = 45°C VL = 80°C	1 m³/h l/h (kW)	489 (20)	693 (29)
	TWW = 60°C VL = 80°C	1 m³/h l/h (kW)	281 (16)	402 (23)
Leistungskennzahl	TWW = 45°C VL = 80°C	3 m³/h NL	1,7	3,0
Druckverlust des Wärmetauschers		1 m³/h mbar	46	67
		2 m³/h mbar	121	174
		3 m³/h mbar	237	346
Bereitschaftswärmeaufwand		kWh/24h	0,89	1,30

Technische Daten	Unterstellspeicher	VISTRON	U 120-3	U 150-3
Speichervolumen Nennvolumen gem. EN 12897, 2016		Liter	115	145
Wärmetauscher	Heizfläche/Inhalt	m²/Liter	1,1 / 4,8	1,2 / 5,2
Gewicht		kg	45	56
Kippmaß		mm	980	1135
Zulässiger Betriebsdruck	Trinkwasser/Heizwasser	bar	10 / 16	10 / 16
max. Betriebstemperatur	Trinkwasser/Heizwasser	°C	95 / 110	95 / 110
Behälter	Stahl S235JRG2 Emaillierung nach DIN 4753			
Isolierung	PU Hartschaum mit PP-Mantel; fest eingeschäumt, nicht abnehmbar			
Anlieferung	Auf Palette, isoliert und verpackt			
Farbe	weiß (RAL 9016) / Deckel schwarz			
Kathodischer Schutz	mit Magnesiumanode			

Produktdaten ErP:	Unterstellspeicher	VISTRON	U 120-3	U 150-3
Energieeffizienzklasse <sup>1</sup>			<b>A</b>	<b>B</b>
Warmhalteverlust		W	35	54
Speichervolumen		Liter	115	145

**Technische Daten Wandhängespeicher VISTRON WX**

Leistungsdaten		VISTRON	WX 60	WX 110
Dauerleistung	TWW=45°C VL=80°C	1 m³/h l/min (kW)	14 (31)	17 (31)
	TWW=60°C VL=80°C	1 m³/h l/min (kW)	9 (20)	10 (20)
10-Minuten Spitzenleistung	TWW=45°C 10min	l/min	14,5	16,1
	TWW=60°C 10min	l/min	20,5	23,0
Leistungskennzahl (Din 4708)	TWW=45°C VL=80°C	1 m³/h NL	1	1,3
Betriebstemperatur max.	Trinkwasser/Heizwasser	°C	95/110	95/110
Betriebsdruck max.	Trinkwasser/Heizwasser	bar	8 / 3	8 / 3
Wärmetauscher	Inhalt	Liter	3,98	3,98
	Heizfläche	m²	0,75	0,75
	Heizwasserbedarf	m³/h	1	1
	Druckverlust	mbar	21	21
Bereitschaftswärmeaufwand		kWh/24h	0,70	1,12

Technische Daten		VISTRON	WX 60	WX 110
Speichervolumen	Nennvolumen gemäß DIN EN 12897; 2016	Liter	62	117
Gewicht	mit Isolierung	kg	39	62
Isolierung	EPS; nicht abnehmbar	mm	50	50

Produktdaten ErP		VISTRON	WX 60	WX 110
Energieeffizienzklasse <sup>1</sup>			<b>A</b>	<b>B</b>
Warmhalteverlust		W	29	47
Speichervolumen		Liter	62	117

<sup>1</sup> Energieeffizienzklasse:  Warmwasserspeicher, entsprechend der Verordnung EU 812/2013  
Produktlabelspektrum: A+ bis F

Masszeichnung THISION S PLUS

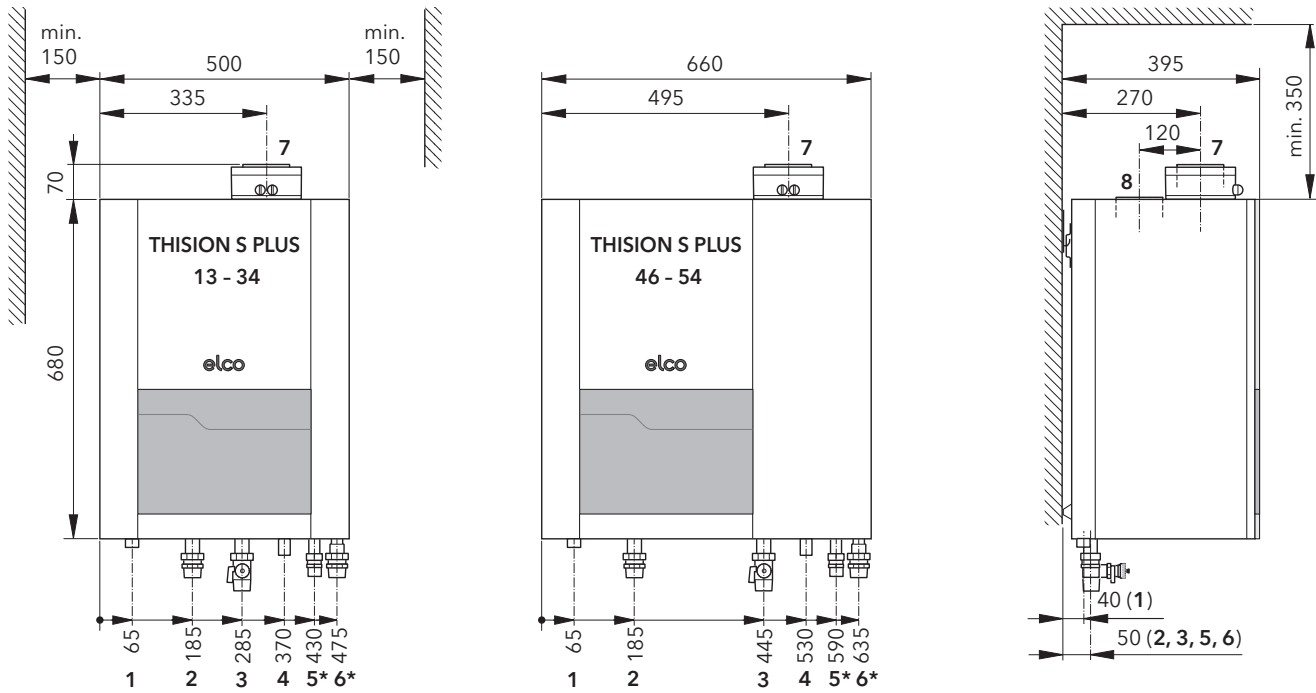

Anschlüsse	THISION S PLUS	13 - 34	46 - 54
1 Gas	Aussengewinde	DN20 (R¾")	DN20 (R¾")
2 Vorlauf	Aussengewinde	DN25 (R1")	DN32 (R1¼")
3 Rücklauf	Aussengewinde	DN25 (R1")	DN32 (R1¼")
4 Kondensatschlauch	aussen	ø 25 mm	ø 25 mm
5* Expansionsgefäß	Aussengewinde	DN20 (R¾")	DN20 (R¾")
6* Speicherrücklauf	Aussengewinde	DN25 (R1")	DN25 (R1")
7 Abgas / Zuluft	LAS-Kesselanschluss mit Messöffnung	ø 80 / 125 mm	ø 80 / 125 mm
8 Zuluft	Abgas-Adapter LAF (optional)	ø 80 mm	ø 80 mm

\* nur bei eingebautem 3-Wege Umstellventil

Masszeichnung THISION S PLUS DUO und THISION S PLUS Combi

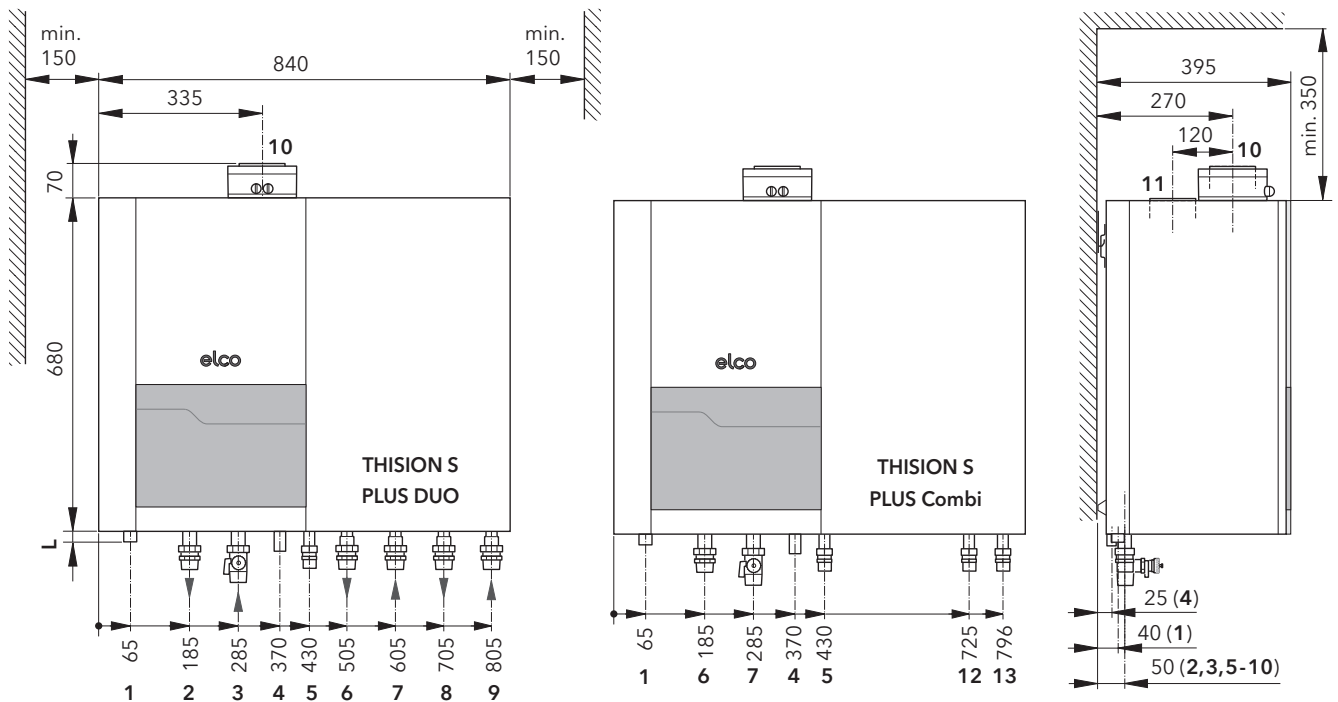

3

Anschlüsse	L	THISION S PLUS	DUO 15-24	Combi 24/34
1 Gas	20 mm	Aussengewinde	DN20 (R¾")	DN20 (R¾")
2 Vorlauf	Speicher	50 mm	Aussengewinde	-
3 Rücklauf	Speicher	50 mm	Aussengewinde	-
4 Kondensatschlauch	40 mm	aussen	ø 25 mm	ø 25 mm
5 Expansionsgefäß	50 mm	Aussengewinde	DN20 (R¾")	DN20 (R¾")
6 Vorlauf	gleitend	50 mm	Aussengewinde	DN25 (R1")
7 Rücklauf	gleitend	50 mm	Aussengewinde	DN25 (R1")
8 Vorlauf	gemischt	50 mm	Aussengewinde	DN25 (R1")
9 Rücklauf	gemischt	50 mm	Aussengewinde	DN25 (R1")
10 Abgas / Zuluft	LAS-Kesselanschluss mit Messöffnung		ø 80 / 125 mm	ø 80 / 125 mm
11 Zuluft	Abgas-Adapter LAF (optional)		ø 80 mm	ø 80 mm
12 Kaltwasser	50 mm	Aussengewinde	-	DN20 (R¾")
13 Warmwasser	50 mm	Aussengewinde	-	DN20 (R¾")

Masszeichnung THISION S PLUS Compact H

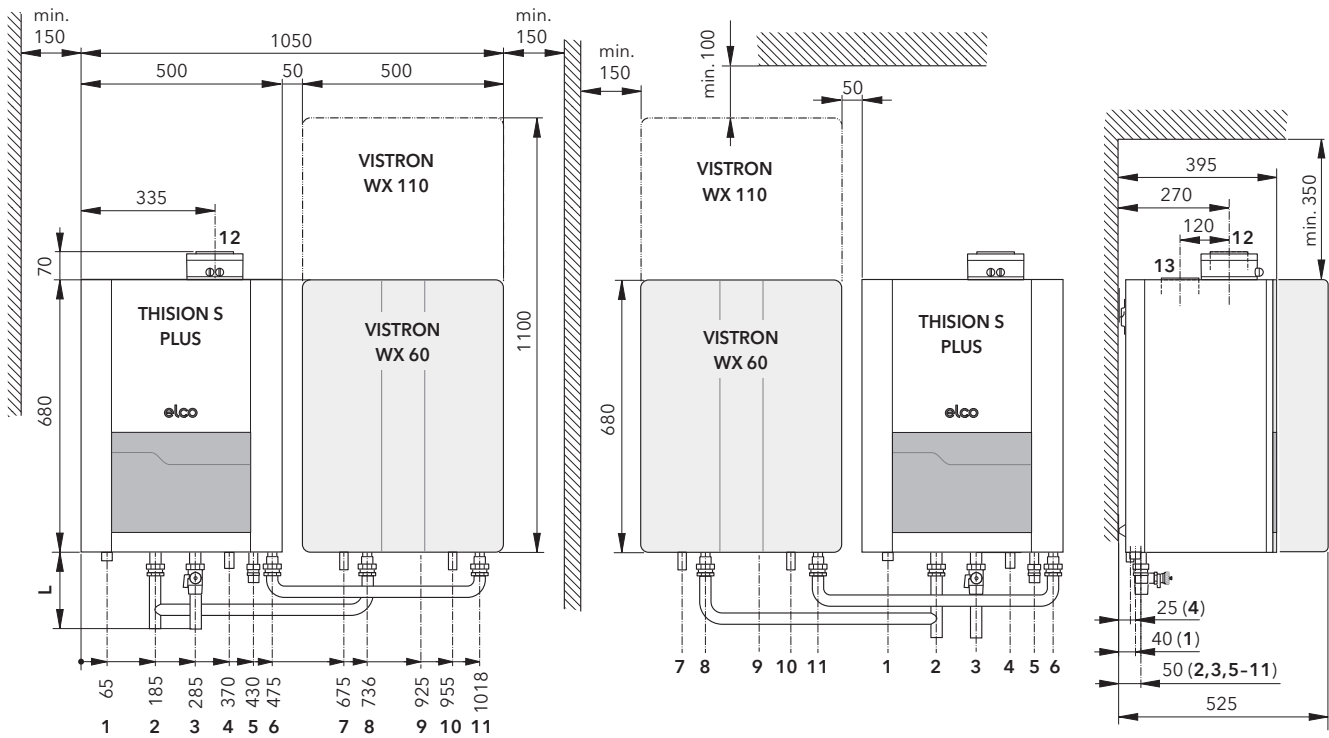

Anschlüsse	L	THISION S PLUS Compact H	13 - 24	
1 Gas	20 mm	Aussengewinde	DN20 (R¾")	
2 Vorlauf	(190)* 50 mm	Aussengewinde	DN25 (R1")	
3 Rücklauf	(190)* 50 mm	Aussengewinde	DN25 (R1")	
4 Kondensatschlauch	40 mm	aussen	ø 25 mm	
5 Expansionsgefäß	50 mm	Aussengewinde	DN20 (R¾")	
6 Speicherrücklauf	50 mm	Aussengewinde	DN25 (R1")	
7 Kaltwasser	50 mm	Aussengewinde	DN20 (R¾")	
8 Speicherladung	Vorlauf	50 mm	Aussengewinde	DN25 (R1")
9 Sicherheitsventil	TW	50 mm	aussen / innen	ø 32 mm / ø 26,5 mm
10 Warmwasser	50 mm	Aussengewinde	DN20 (R¾")	
11 Speicherladung	Rücklauf	50 mm	Aussengewinde	DN25 (R1")
12 Abgas / Zuluft	LAS-Kesselanschluss mit Messöffnung		ø 80/125 mm	
13 Zuluft	Abgas-Adapter LAF (optional)		ø 80 mm	

\* mit Speicherladeset (optional)

Masszeichnung THISION S PLUS (13 - 34) mit Anschluss-Set

Anschluss-Set:  
Heizung



Anschluss-Set:  
Heizung + Warmwasser



Anschluss-Set:  
Heizung + Warmwasser, Speicherladeset  
und Unterstellspeicher VISTRON U

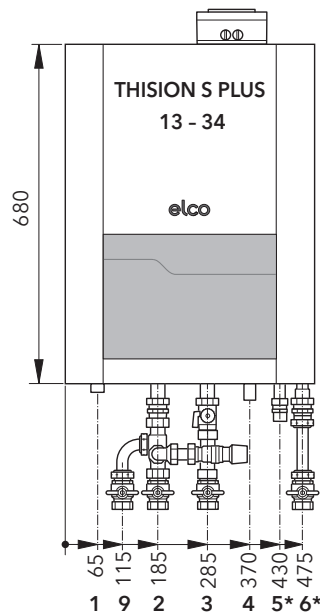
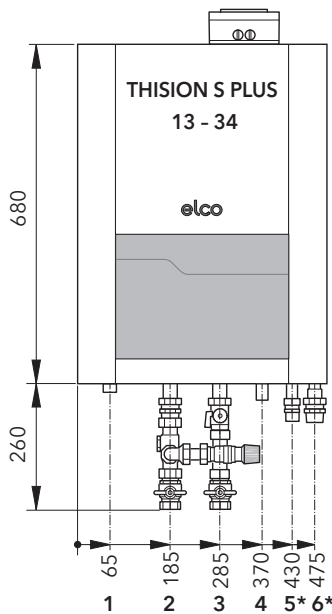

Anschlüsse	THISION S PLUS	13 - 24
1 Gas	Aussengewinde	DN20 (R $\frac{3}{4}$ "
2 Vorlauf	Innengewinde	DN25 (G1")
3 Rücklauf	Innengewinde	DN25 (G1")
4 Kondensatschlauch	aussen	$\varnothing$ 25 mm
5* Expansionsgefäss	Aussengewinde	DN20 (R $\frac{3}{4}$ "
6* Speicherrücklauf	Innengewinde	DN25 (G1")
9 Speichervorlauf	Innengewinde	DN25 (G1")

\* nur bei eingebautem 3-Wege Umstellventil

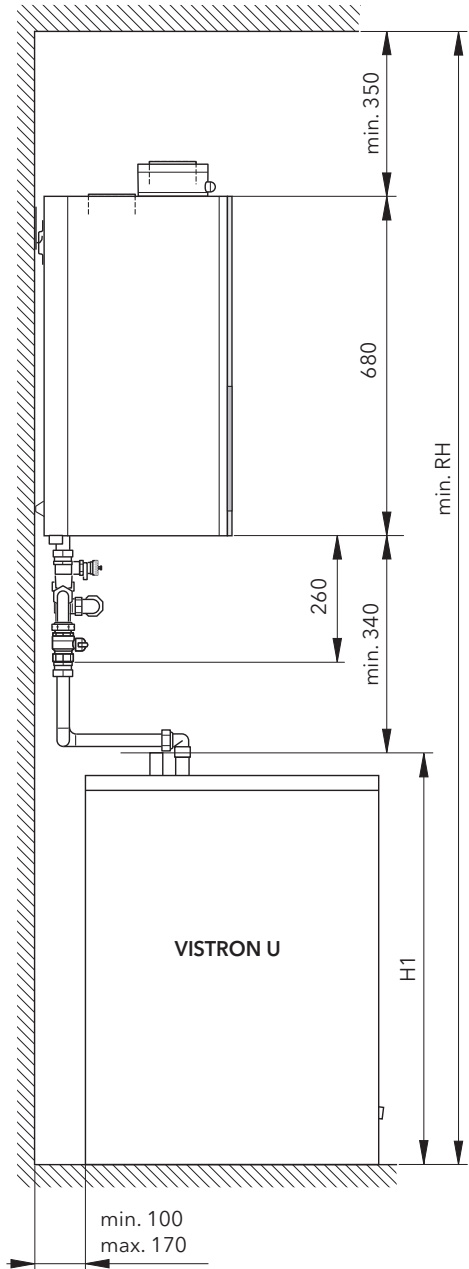

VISTRON	U 120-3	U 150-3
H1 Höhe	840 mm	1020 mm
RH Raumhöhe min.	2210 mm	2390 mm

3

Masszeichnung THISION S PLUS mit hydraulischer Weiche

3

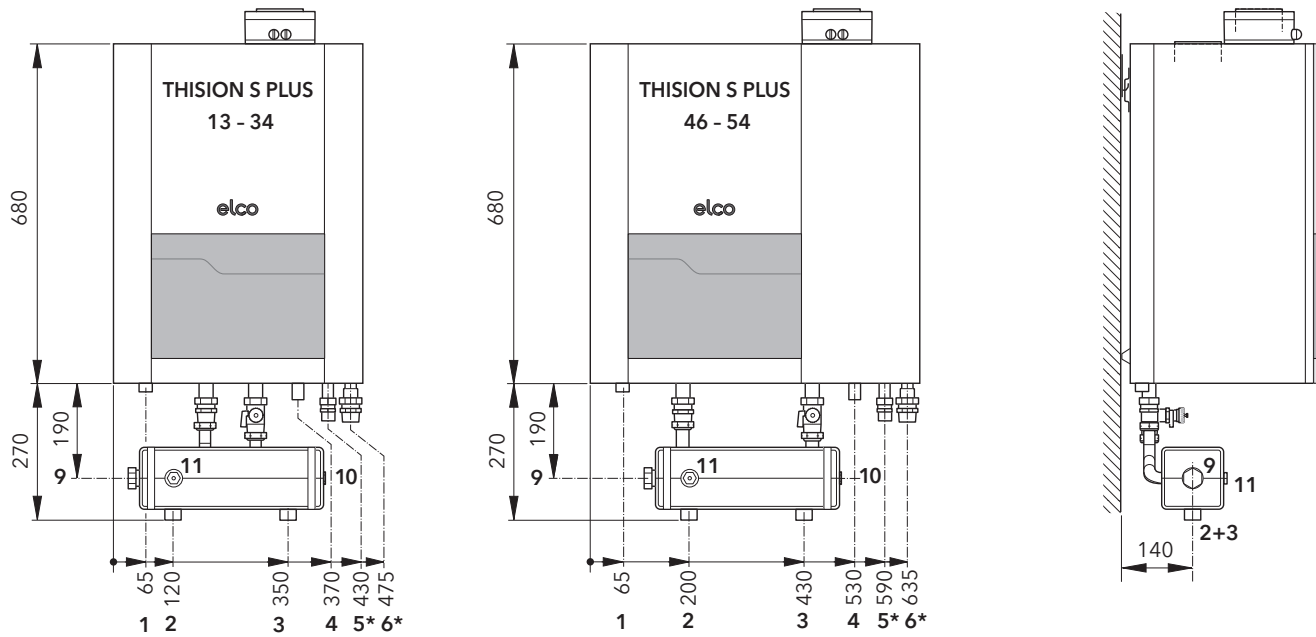

Anschlüsse	THISION S PLUS	13 - 34	46 - 54
1 Gas	Aussengewinde	DN20 (R¾")	DN20 (R¾")
2 Vorlauf	Aussengewinde	DN25 (G1")	DN32 (G1¼")
3 Rücklauf	Aussengewinde	DN25 (G1")	DN32 (G1¼")
4 Kondensatschlauch	aussen	ø 25 mm	ø 25 mm
5* Expansionsgefäß	Aussengewinde	DN20 (R¾")	DN20 (R¾")
6* Speicherrücklauf	Aussengewinde	DN25 (R1")	DN25 (R1")
9 Speichervorlauf	Innengewinde	DN25 (G1")	DN25 (G1")
10 Expansionsgefäß	Aussengewinde	DN15 (G½")	DN15 (G½")
11 Fühlertauchhülse			

\* nur bei eingebautem 3-Wege Umstellventil

Masszeichnung THISION S PLUS mit Plattenwärmetauscher Set

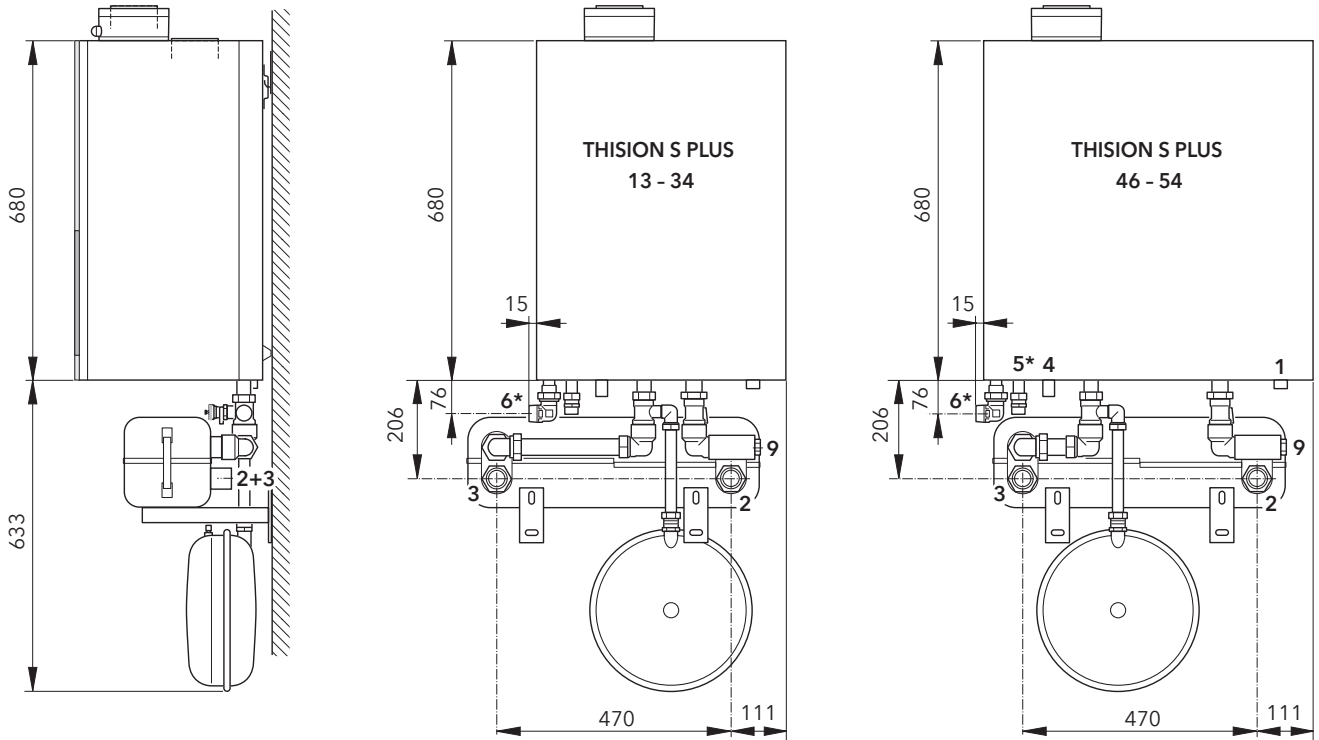

3

Anschlüsse	THISION S PLUS	13 - 34	46 - 54
1 Gas	Aussengewinde	DN20 (R¾")	DN20 (R¾")
2 Vorlauf	Aussengewinde	DN32 (G1¼")	DN32 (G1¼")
3 Rücklauf	Aussengewinde	DN32 (G1¼")	DN32 (G1¼")
4 Kondensatschlauch	aussen	ø 25 mm	ø 25 mm
5* Expansionsgefäß	Aussengewinde	DN20 (R¾")	DN20 (R¾")
6* Speicherrücklauf	Aussengewinde	DN25 (R1")	DN25 (R1")
9 Speichervorlauf	Innengewinde	DN25 (G1")	DN25 (G1")

\* nur bei eingebautem 3-Wege Umstellventil

Druckverlustkurve: Plattenwärmetauscher Set (sekundär)

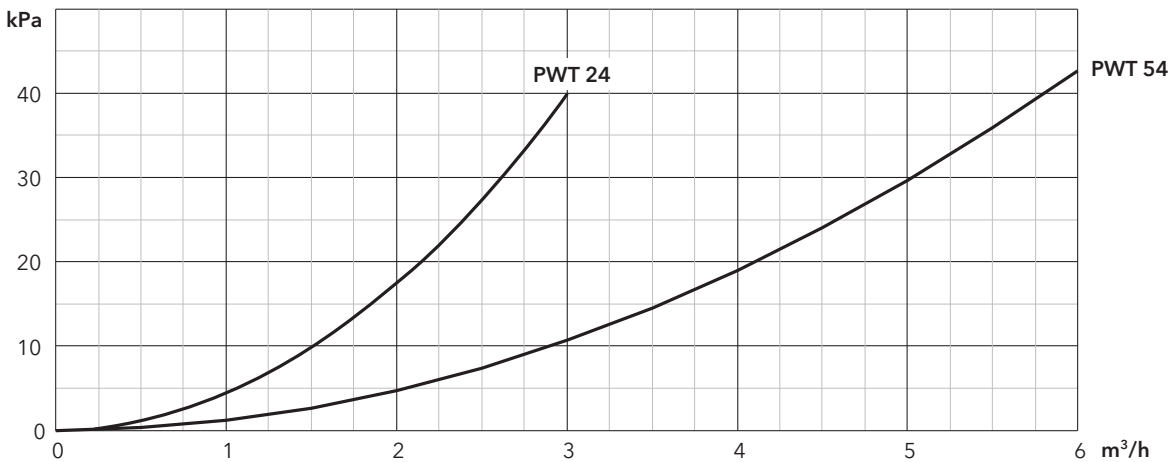

Technische Daten Umwälzpumpen

Ab Werk wird die Kesselkreispumpe GRUNDFOS UPM W3 25-75 stufenlos betrieben, dabei paßt sich die Drehzahl laufend an den Wärmebedarf an.

Leistung: 2 - 60 W  
Energieeffizienzindex EEL < 0,20

THISION S PLUS DUO

Heizkreisumpentyp UPM W3 Auto 25-70, Technische Daten siehe Kapitel 10

3

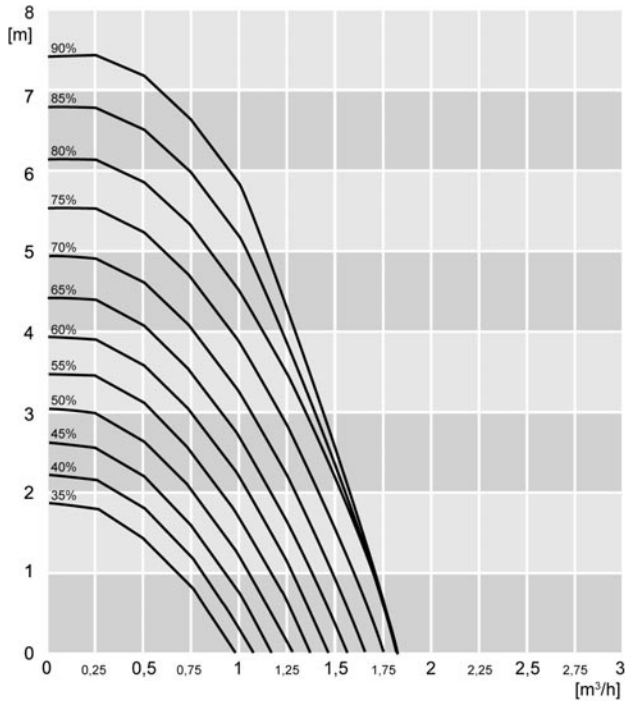

Restförderhöhe	Aufnahmeleistung P <sub>nom</sub> Pumpe
THISION® S PLUS 13	15 W
THISION® S PLUS 15	20 W
THISION® S PLUS 19	25 W
THISION® S PLUS 24	28 W

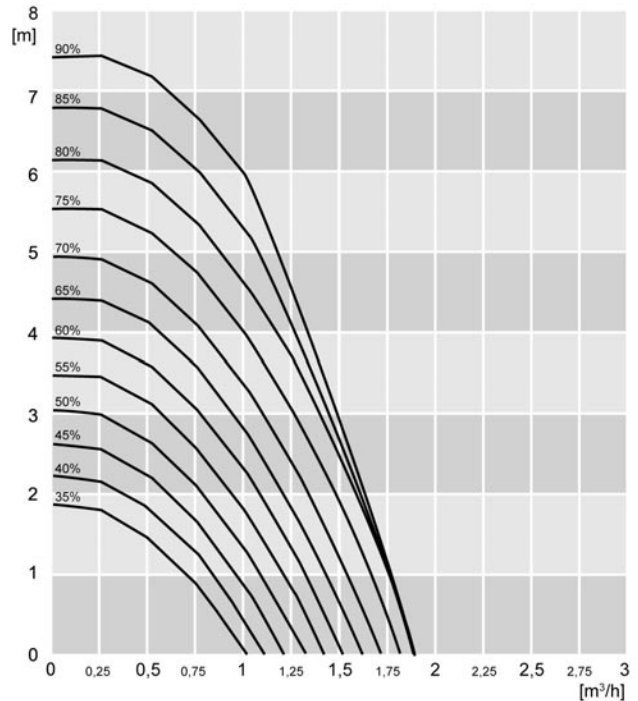

Restförderhöhe	Aufnahmeleistung P <sub>nom</sub> Pumpe
THISION® S PLUS 34	55 W
THISION® S PLUS 24 Combi	28 W
THISION® S PLUS 34 Combi	57 W

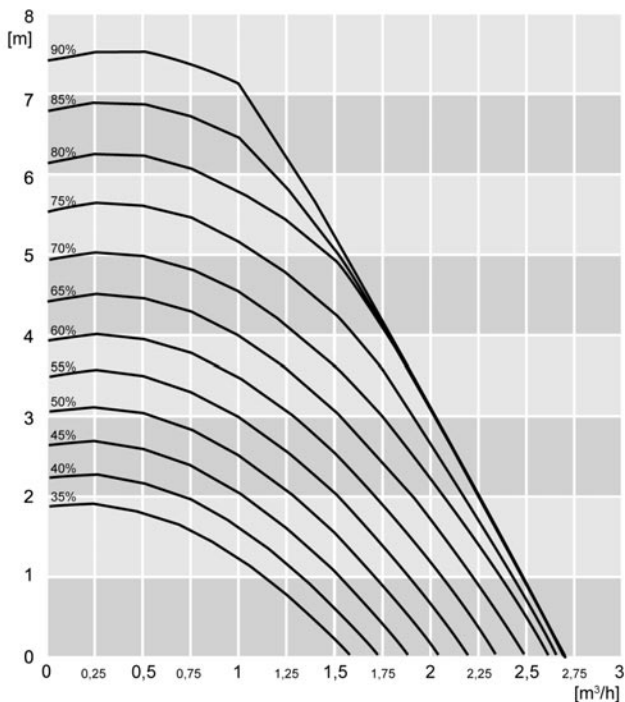

Restförderhöhe	Aufnahmeleistung P <sub>nom</sub> Pumpe
THISION® S PLUS 46	49 W
THISION® S PLUS 54	60 W





## Produktbeschreibung Gas-Wand-Brennwertkessel THISION® L PLUS 60 - 200 kW

## Produktbeschreibung

Der THISION L PLUS ist ein wandhängender, modulierender GAS-Brennwertkessel mit einem oder zwei Vormischbrennern und Wärmetauschern. Er zeichnet sich durch folgende Merkmale aus:

- Der Kessel ist redundant ausgeführt
- Ein breiter Modulationsbereich von bis zu 1:10, der eine lange Lebensdauer des Brenners garantiert und gleichzeitig Verluste durch Standby, Startemissionen und Materialverschleiß minimiert.
- Bis zu zwei Wärmetauscher, redundanter Betrieb ab 120 kW
- Abgasgastemperatur unter 80 °C
- Auch für raumluftunabhängige Anwendungen
- Neuronale Regelung der Wärmetauscher
- Touch Screen Bedienfeld zur einfachen Bedienung
- Mikroprozessor mit Multifunktionsdisplay
- Automatisierte Zündung mit Wiederholung und Ionisationselektrode
- Überwachung des Wasserdrucks
- Hocheffizienz Pumpe
- Wärmetauscher aus rostfreiem Stahl mit Glattrohrwärmetauscher
- Sehr geringer Wartungsaufwand
- Kaskadensteuerung für bis zu 8 Heizkessel
- Externe Steuerungen (Zubehör), eBus oder 0-10 V
- Moderne Metallverkleidung, einbrennlackiert
- Display an der Oberseite für angenehme Steuerung
- Integrierte Rückschlagventile für Abgas und Heizung
- Sehr geringer NOx Ausstoß. GCV EN15502 <24 mg/kWh
- Zertifiziert für bis zu 20% Wasserstoffbeimischung

## Funktionsbeschreibung

Die Steuereinheit passt die Heizleistung an die aktuelle Heizlast an, indem sie die Standardwerte der Gebläsedrehzahl ändert. Dabei wird die Vorlauftemperatur des Heizkessels kontinuierlich von einem Fühler gemessen. Bei einer Abweichung der Ist-Temperatur von der Soll-Temperatur reagiert die Steuereinheit sofort und passt die Drehzahl des Gebläses und damit die Leistung des Heizkessels über die Gasarmatur an. Eine Abweichung kann verursacht werden durch:

- einen geänderten Standardwert der Heizkesseltemperatur, über die Heizungssteuereinheit
  - eine Änderung der Außentemperatur
  - eine Anforderung von Brauchwarmwasser
  - eine geänderte Heizungskurve
- Durch die Integration der einzelnen Komponenten in ein System und innerhalb des Regelbereichs der Anlage wird sichergestellt, dass die Leistung des Heizkessels immer dem tatsächlichen Wärmebedarf entspricht.



Die Regelung ermittelt ständig die besten Betriebspunkte der eingebauten Wärmetauscher.

Bis zu 3 Mischerkreise können pro Gerät angeschlossen werden. Für jeden Mischerkreis ist ein Zeitblock möglich.

## Lieferumfang

Der im Werk montierte, getestete und betriebsbereite Heizkessel wird in einer Kartonverpackung geliefert. Im Lieferumfang des THISION L PLUS ist folgendes enthalten:

- Modulierender Hochleistungs-Heizkessel für gasförmige Brennstoffe, 16,5 bis 200 kW
- Regler Heizkessel/Kaskade

## Zubehörteile:

- Anschlussarmaturen für den Heizkessel
- Weichen für 2 und 3 Heizkessel in Reihe und 4 oder 6 Heizkessel Rücken an Rücken
- Hydraulische Weichen bis zu 1600 kW
- Plattenwärmetauscher bis zu 465 kW
- Isolierung
- Montagerahmen für freistehende Geräte
- Abgasanlagen
- Steuerung für 3 extra Heizzonen
- Offener Busumsetzer
- Umrüstkit für den Betrieb mit bis zu 20% Wasserstoff

## Folgende Zubehörteile sind erhältlich:

- Abgasleitungen
- Luftfilter
- Hydrauliksystem für Kaskade (siehe folgende Seiten)
- Montagerahmen (siehe folgende Seiten)
- 3-Wege-Ventilset
- Außenfühler, Brauchwasserfühler
- Vorlauffühler
- Steuerung für 3 extra Heizkreise
- Modbus/LON/BACKNET/KNX Busumsetzer
- Anschlussset Heizung/GAS
- Gasfilter
- Mindest-Gasdruckschalter
- LPG Umrüstsatz
- Set Plattenwärmetauscher
- Set hydraulische Weiche

Die angeführten Zubehörteile wurden speziell für den Heizkessel THISION L PLUS gebaut oder ausgewählt, was bedeutet, dass sie sehr einfach zu installieren sind (Plug and Play). Sie können Ihr eigenes System zusammenstellen, indem Sie die Zubehörkombination auswählen, die Ihren Bedürfnissen entspricht. Für Einzelheiten und Preise wenden Sie sich bitte an ELCO.

Im Falle einer Kaskadenkonfiguration müssen die Zubehörteile, die einen elektrischen Anschluss benötigen, mit dem Master-Heizkessel verbunden werden (mit der einzigen Ausnahme von Brauchwasserfühler und Clip-in, die auch an andere Heizkessel angeschlossen werden können).

Rabattgruppe 82

Gas-Wand-Brennwertkessel THISION® L PLUS												
Typ	Leistung		Energieeffizienz <sup>1</sup>	VL/RL	Gas	Abgas	H	B	T	Gewicht	Bestell-Nr.	Preis €
THISION®	40/30 °C											
L PLUS	min.	max.		DN	DN	ø mm	mm	mm	mm	kg		
60	16,1	62,6		50	32	100	1050	530	595	73	390 0197	8.100,00
70	16,1	72,0		50	32	100	1050	530	595	73	390 0198	8.200,00
100	19,9	99,0		50	32	100	1050	530	675	80	390 0199	10.300,00
120	16,2	122,2		50	32	100	1050	690	595	127	390 0200	11.900,00
140	16,0	142,4		50	32	100	1050	690	595	127	390 0201	13.500,00
170	16,1	170,9		50	32	130	1050	690	675	132	390 0202	14.500,00
200	19,8	197,4		50	32	130	1050	690	675	140	390 0203	14.600,00

<sup>1</sup> Energieeffizienzklasse: Raumheizung, Produkt / System entsprechend der Verordnung EU 811/2013

Raumheizung  
 Produktlabelspektrum: A+++ bis D  
 Systemlabelspektrum: A+++ bis G

Umbausatz F Gas		
THISION® L PLUS	Bestell-Nr.	Preis €
60	390 5285	217,00
70	390 5285	217,00
100	390 5286	254,00
120	390 5287	400,00
140	390 5287	400,00
170	390 5288	435,00
200	390 5289	455,00

Umbausatz 20% H <sub>2</sub>		
THISION® L PLUS	Bestell-Nr.	Preis €
60-70	390 5340	50,00
100	390 5341	52,00
120-140	390 5342	55,00
170	390 5343	57,00
200	390 5344	60,00

Serviceleistungen für den Fachhandwerker Rabattgruppe 60	THISION® L PLUS Systeme bis 120 kW	THISION® L PLUS Systeme 120-200 kW
<ul style="list-style-type: none"> <li>• Inbetriebnahme</li> <li>• <b>LONGLIFE 5 PLUS</b> (5 Jahre Garantie inkl. 4 Wartungen)</li> <li>• <b>LONGLIFE 10 PLUS</b> (10 Jahre Garantie inkl. 9 Wartungen)</li> <li>• COMFORT</li> <li>• CLASSIC</li> <li>• Montagehilfe:</li> </ul>	<p><b>Preis € 578,00</b> Best.-Nr. ZCSC 00 000 773</p> <p><b>Preis € 735,00 p.a.</b> Best.-Nr. ZCSC 00 000 776</p> <p><b>Preis € 1.042,00 p.a.</b> Best.-Nr. ZCSC 00 000 779</p> <p><b>Preis € 493,00 p.a.</b> Best.-Nr. ZCSC 00 000 782</p> <p><b>Preis € 343,00 p.a.</b> Best.-Nr. ZCSC 00 000 785</p> <p><b>Preis € 63,00 pro ½ Stunde auf Anfrage</b></p>	<p><b>Preis € 700,00</b> Best.-Nr. ZCSC 00 000 774</p> <p><b>Preis € 817,00 p.a.</b> Best.-Nr. ZCSC 00 000 777</p> <p><b>Preis € 1.276,00 p.a.</b> Best.-Nr. ZCSC 00 000 780</p> <p><b>Preis € 607,00 p.a.</b> Best.-Nr. ZCSC 00 000 783</p> <p><b>Preis € 386,00 p.a.</b> Best.-Nr. ZCSC 00 000 786</p> <p><b>Preis € 63,00 pro ½ Stunde auf Anfrage</b></p>

Serviceleistungen für den Fachhandwerker Rabattgruppe 60	THISION® L PLUS 2er Kaskade Systeme bis 400 kW	Größere Leistungen auf Anfrage
<ul style="list-style-type: none"> <li>• Inbetriebnahme</li> <li>• <b>LONGLIFE 5 PLUS</b> (5 Jahre Garantie inkl. 4 Wartungen)</li> <li>• <b>LONGLIFE 10 PLUS</b> (10 Jahre Garantie inkl. 9 Wartungen)</li> <li>• COMFORT</li> <li>• CLASSIC</li> <li>• Montagehilfe:</li> </ul>	<p><b>Preis € 820,00</b> Best.-Nr. ZCSC 00 000 775</p> <p><b>Preis € 1.220,00 p.a.</b> Best.-Nr. ZCSC 00 000 778</p> <p><b>Preis € 1.807,00 p.a.</b> Best.-Nr. ZCSC 00 000 781</p> <p><b>Preis € 782,00 p.a.</b> Best.-Nr. ZCSC 00 000 784</p> <p><b>Preis € 552,00 p.a.</b> Best.-Nr. ZCSC 00 000 787</p> <p><b>Preis € 63,00 pro ½ Stunde auf Anfrage</b></p>	

**Standard / Systemvorschlag**

- 1 gleitender Heizkreis
- 2 1 gemischter Heizkreis
- 4 2 gemischte Heizkreise
- 5 Trinkwasserladung mit Umwälzpumpe

- A Hydraulische Weiche
- B Systemtrennung
- C Kesselkreispumpe
- E Kaskade mit 2 Wärmeerzeuger

	1-(A)B-C	1-(A)B-C-E	2-(A)B-C	2-(A)B-C-E	2-5-(A)B-C	4-(A)B-C	4-5-(A)B-C	4-5-(A)B-C-E	2-4-5-(A)B-C-E	(A)B-C (0-10V)	(A)B-C-E (0-10V)	4(A)B-C-E	1-4-(A)B-C	1-4-5(A)B-C	1-4-(A)B-C-E	1-4-5-(A)B-C-E	2-4-(A)B-C	2-4-5-(A)B-C	2-4-(A)B-C-E	2-5-(A)B-C-E	
<b>Funktionen</b>																					
Kesselkreispumpe	●	●	●	●	●	●	●	●	●	●	●	●	●	●	●	●	●	●	●	●	●
0-10 V DC Regelung	●	●	●	●	●	●	●	●	●	●	●	●	●	●	●	●	●	●	●	●	●
1 Mischerkreis		●	●	●				●									●	●	●	●	●
2 Mischerkreise						●	●	●				●	●	●	●	●	●	●	●	●	●
Trinkwasserladung mit Umwälzpumpe					●		●	●	●					●		●		●			●
● = inklusive																					
<b>Regelungszubehör</b>																					
Clip-In 3 Zone Manager			1	1	1	1	1	1	1			1	1	1	1	1	1	1	1	1	1
Außenfühler	1	1	1	1		1	1	1	1			1	1	1	1	1	1	1	1	1	1
Vorlauffühler			1	1	1	2	2	2	3			2	2	2	2	2	3	3	3	3	1
Schienenvorlauffühler	1	1	1	1	1	1	1	1	1	1	1	1	1	1	1	1	1	1	1	1	1
TWW Zirkulationsfühler					2		1	1	1					1		1		1			1
Brauchwasserfühler oben					1		1	1						1		1		1			1

Standard 1-A-C / 1-B-C

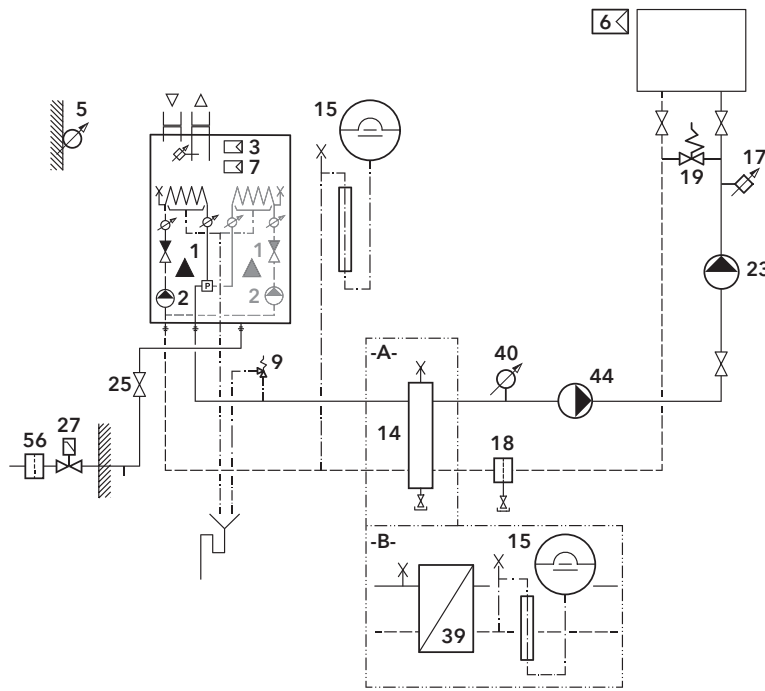

erforderlich:

- 1 Wärmeerzeuger
- 5 Aussenfühler
- 7 Erweiterungsregler intern (> 70 kW)
- 9 Sicherheitsventil / -gruppe
- 14 Hydraulische Weiche (Kit) (für -A-)
- 15 Expansionsgefäß (2 x für -B-)
- 18 Schlammabscheider
- 23 Heizkreispumpe
- 25 Gaskugelhahn
- 27 Externes Hauptgasventil (> 70 kW)
- 39 Plattenwärmetauscher (für -B-)\*
- 40 Vorlauffühler

eingebaut oder inklusive:

- 2 Primärpumpe
- 3 Regler

optional:

- 6 Fernbedienung
- 17 Temperaturbegrenzer FBH
- 19 Überströmventil
- 44 Zubringerpumpe
- 56 Filter

3



Rabattgruppe 82

THISION® L PLUS	60	70	100	120	140	170	200
Preis €	8.100,00	8.200,00	10.300,00	11.900,00	13.500,00	14.500,00	14.600,00
Bestell-Nr.	390 0197	390 0198	390 0199	390 0200	390 0201	390 0202	390 0203

Standard Dokumentation Bestell-Nr. 372 5349 **muss bestellt werden** (kostenlos)

	<b>Außenfühler</b>	Preis € Bestell-Nr.		<b>66,00</b> 390 5127
	<b>Tauchfühler</b>	Preis € Bestell-Nr.		<b>55,00</b> 390 5045
	<b>Vorlauffühler als Vor- und Rücklauffühler</b>	Preis € Bestell-Nr.		<b>84,00</b> 390 5128
	<b>Clip-IN 3 Zonen Manager</b>	Preis € Bestell-Nr.	- -	<b>680,00</b> 390 5124
	<b>Relaissatz HG</b>	Preis € Bestell-Nr.		<b>165,00</b> 390 5103
	<b>Hydraulische Weiche</b>	Preis € Bestell-Nr.		<b>818,00</b> 390 5173
	<b>Isolation zur hydraulischen Weiche</b>	Preis € Bestell-Nr.		<b>72,00</b> 390 5175
	<b>Plattenwärmetauscher</b>	Preis € Bestell-Nr.	<b>3.821,00</b> 390 5186	<b>4.827,00</b> 390 5187
	<b>Anschlusset</b>	Preis € Bestell-Nr.		<b>1.065,00</b> 390 5108
	<b>Expansionsgefäß</b>	Preis € Bestell-Nr.		<b>185,00</b> 390 5193
	<b>Gasfilter</b>	Preis € Bestell-Nr.	<b>156,00</b> 390 5104	<b>187,00</b> 390 5105

Standard 2-5-A-C / 2-5-B-C

3

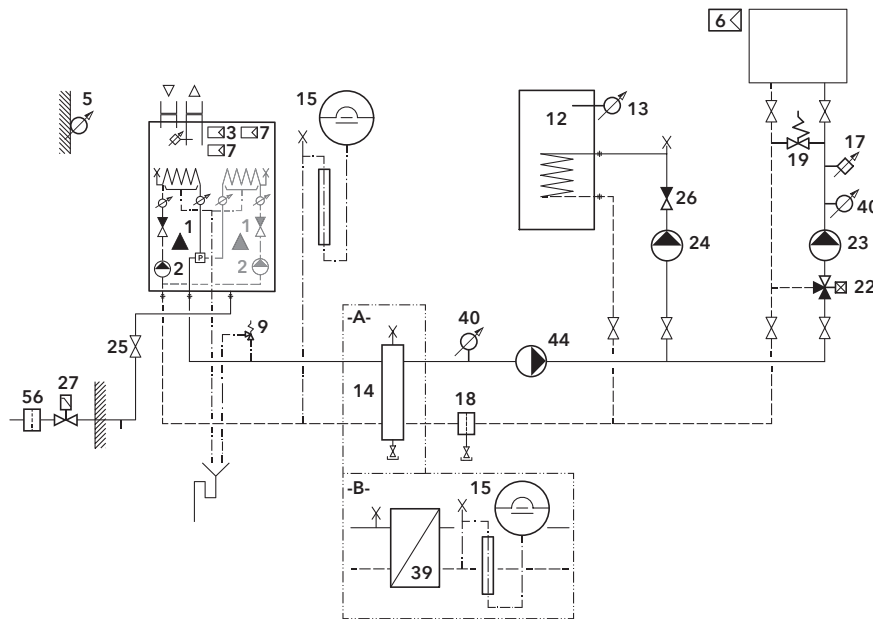

erforderlich:

- 1 Wärmeerzeuger
- 5 Aussenfühler
- 7 Erweiterungsregler intern
- 9 Sicherheitsventil / -gruppe
- 12 Speicherwassererwärmer
- 13 Speicherfühler
- 14 Hydraulische Weiche (Kit) (für -A-)
- 15 Expansionsgefäß (2 x für -B-)
- 18 Schlammabscheider
- 22 Mischventil mit Stellantrieb
- 23 Heizkreispumpe
- 24 Speicherladepumpe
- 25 Gaskugelhahn
- 26 Rückschlagventil
- 27 Externes Hauptgasventil (> 70 kW)
- 39 Plattenwärmetauscher (für -B-)\*
- 40 Vorlauffühler

eingebaut oder inklusive:

- 2 Primärpumpe
- 3 Regler

optional:

- 6 Fernbedienung
- 17 Temperaturbegrenzer FBH
- 19 Überströmventil
- 44 Zubringerpumpe
- 56 Filter



Rabattgruppe 82

THISION® L PLUS	60	70	100	120	140	170	200
Preis €	8.100,00	8.200,00	10.300,00	11.900,00	13.500,00	14.500,00	14.600,00
Bestell-Nr.	390 0197	390 0198	390 0199	390 0200	390 0201	390 0202	390 0203

Standard Dokumentation Bestell-Nr. 372 5544 **muss bestellt werden** (kostenlos)

	<b>Außenfühler</b>	Preis € Bestell-Nr.		<b>66,00</b> 390 5127
	<b>Tauchfühler</b>	Preis € Bestell-Nr.		<b>55,00</b> 390 5045
	<b>Vorlauffühler</b> als Vor- und Rücklauffühler	Preis € Bestell-Nr.		<b>84,00</b> 390 5128
	<b>Clip-IN 3 Zonen Manager</b>	Preis € Bestell-Nr.	- -	<b>680,00</b> 390 5124
	<b>Relaissatz HGV</b>	Preis € Bestell-Nr.		<b>165,00</b> 390 5103
	<b>Hydraulische Weiche</b>	Preis € Bestell-Nr.		<b>818,00</b> 390 5173
	<b>Isolation</b> zur hydraulischen Weiche	Preis € Bestell-Nr.		<b>72,00</b> 390 5175
	<b>Plattenwärmetauscher</b>	Preis € Bestell-Nr.	<b>3.821,00</b> 390 5186	<b>4.827,00</b> 390 5187
	<b>Anschlusset</b>	Preis € Bestell-Nr.		<b>1.065,00</b> 390 5108
	<b>Expansionsgefäß</b>	Preis € Bestell-Nr.		<b>185,00</b> 390 5193
	<b>Gasfilter</b>	Preis € Bestell-Nr.	<b>156,00</b> 390 5104	<b>187,00</b> 390 5105

## Standard 1-A-C-E / 1-B-C-E

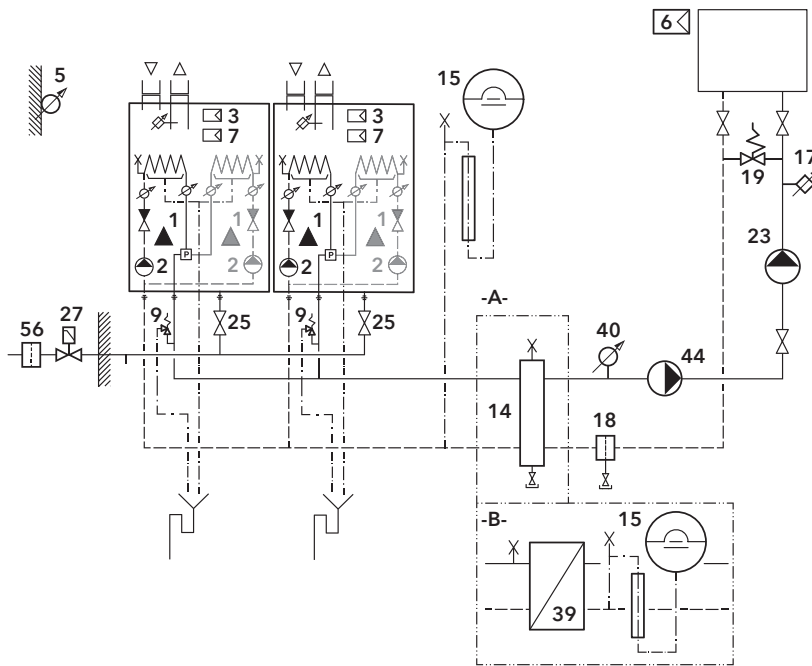

### erforderlich:

- 1 Wärmeerzeuger
- 5 Aussenfühler
- 7 Erweiterungsregler intern (> 70 kW) (2 x)
- 9 Sicherheitsventil / -gruppe
- 14 Hydraulische Weiche (Kit) (für -A-)
- 15 Expansionsgefäß (2 x für -B-)
- 18 Schlammabscheider
- 23 Heizkreispumpe
- 25 Gaskugelhahn
- 27 Externes Hauptgasventil (> 70 kW)
- 39 Plattenwärmetauscher (für -B-)\*
- 40 Vorlauffühler

### eingebaut oder inklusive:

- 2 Primärpumpe
- 3 Regler

### optional:

- 6 Fernbedienung
- 17 Temperaturbegrenzer FBH
- 19 Überströmventil
- 44 Zubringerpumpe
- 56 Filter



### Rabattgruppe 82

THISION® L PLUS	60	70	100	120	140	170	200
Preis €	8.100,00	8.200,00	10.300,00	11.900,00	13.500,00	14.500,00	14.600,00
Bestell-Nr.	390 0197	390 0198	390 0199	390 0200	390 0201	390 0202	390 0203

Standard Dokumentation Bestell-Nr. 372 5351 **muss bestellt werden** (kostenlos)

	<b>Außenfühler</b>	Preis € Bestell-Nr.		<b>66,00</b> 390 5127
	<b>Tauchfühler</b>	Preis € Bestell-Nr.		<b>55,00</b> 390 5045
	<b>Vorlauffühler als Vor- und Rücklauffühler</b>	Preis € Bestell-Nr.		<b>84,00</b> 390 5128
	<b>Clip-IN 3 Zonen Manager</b>	Preis € Bestell-Nr.	- -	<b>680,00</b> 390 5124
	<b>Relaissatz HG</b>	Preis € Bestell-Nr.		<b>165,00</b> 390 5103
	<b>Hydraulische Weiche</b>	Preis € Bestell-Nr.		<b>818,00</b> 390 5173
	<b>Isolation zur hydraulischen Weiche</b>	Preis € Bestell-Nr.		<b>72,00</b> 390 5175
	<b>Plattenwärmetauscher</b>	Preis € Bestell-Nr.	<b>3.821,00</b> 390 5186	<b>4.827,00</b> 390 5187
	<b>Anschlussset</b>	Preis € Bestell-Nr.		<b>1.065,00</b> 390 5108
	<b>Expansionsgefäß</b>	Preis € Bestell-Nr.		<b>185,00</b> 390 5193
	<b>Gasfilter</b>	Preis € Bestell-Nr.	<b>156,00</b> 390 5104	<b>187,00</b> 390 5105

Rabattgruppe 82

Zubehör	Beschreibung	Verwendung	Bestell-Nr.	Preis €
	<b>Kondensatpumpe SI 1800</b> Max.Fördermenge 500 l/h Förderhöhe 5 m, geeignet für Kondensat mit einem pH-Wert > 2,5 inkl. 5 m PVC Ablaufschlauch Ø 10 mm Abmessung: L 195 x B 130 x H 170 mm		372 5894	337,00
	<b>Neutralisationsbox DN 2</b> -inkl. Granulat 30kg, GIALIT-K -inkl. Adapter D40-DN19 Zulaufstutzen: DN25 (G1") Ablaufstutzen: DN25 (G1") Abmessung L x B x H: 420 x 300 x 240 mm	Nennwärmebel. Wärmeerz.: max. 450 kW  max. Kondensatvolumenstrom: 54 l/h	12 055 172	668,00
	<b>Neutralisationsbox DN 3</b> -inkl. Granulat 2 x 25 kg, GIALIT-K -inkl. Adapter D40-DN32 Zulaufstutzen: DN40 (G1½") Ablaufstutzen: DN40 (G1½") Abmessung L x B x H: 640 x 400 x 240 mm	Nennwärmebel. Wärmeerz.: max. 1500 kW  max. Kondensatvolumenstrom: 180 l/h	373 2029	1.322,00
	<b>Neutralisationsbox</b> mit Hebepumpe HN 1,5 -inkl. Granulat 25 kg, GIALIT-K -inkl. Adapter D40-DN19 Zulaufstutzen: DN25 (G1") Ablaufstutzen: DN10 (G¾") Förderhöhe ca. 6 m Abmessung L x B x H: 410 x 300 x 290 mm	Nennwärmebel. Wärmeerz.: max. 280 kW  max. Kondensatvolumenstrom: 34 l/h	12 055 194	1.902,00
	<b>Neutralisationsbox</b> mit Hebepumpe HN 2,5 -inkl. Granulat 2 x 25 kg, GIALIT-K -inkl. Adapter D40-DN19 Zulaufstutzen: DN25 (G1") Ablaufstutzen: DN25 (G1") Förderhöhe ca. 3 m Abmessung L x B x H: 640 x 400 x 240 mm	Nennwärmebel. Wärmeerz.: max. 540 kW  max. Kondensatvolumenstrom: 65 l/h	373 2030	2.451,00
	<b>Adapter D40 - DN19</b> zu Neutra.-Box HN1,5, 2,5, DN2 (Übergang Kondensatleitung D40 auf Schlauchleitung)		12 067 173	68,00
	<b>Adapter D40 - DN32</b> zu Neutra.-Box HN2,7, DN3 (Übergang Kondensatleitung D40 auf Schlauchleitung)		12 067 184	91,00
	<b>Neutralisationsgranulat</b> GIALIT-K 25 kg-Sack		12 055 227	133,00
	<b>Adapter Erweiterung</b> D 100-110 mm	THISION L PLUS 60-140	390 5261	52,00
	<b>Reduzierring</b> von 130 auf 100 mm		390 5264	126,00







Weiteres Zubehör - siehe Kapitel 10  
Wasssererwärmer und Speicher - siehe Kapitel 9









Rabattgruppe 82

Regelungszubehör		Bestell-Nr.	Preis €
	<b>Clip-IN 3 Zonen Manager</b> für max. 3 gemischte Heizkreise, es kann max. 1 Clip-IN in den Kessel eingebaut werden	390 5124	680,00
	<b>Relaissatz HGV</b> für den Anschluss von einem externen Hauptgasventil und einem Zuluftventilator, 1 x pro Kessel notwendig	390 5103	165,00
	<b>REMOCON Buskonverter e-bus 2 - MODBUS RTU</b>	390 5122	680,00
	<b>e-bus 2 - MODBUS RTU - LON</b>	390 5120	1.858,00
	<b>e-bus 2 - MODBUS RTU - BACnet / MODBUS TCP</b>	390 5121	1.858,00
	<b>e-bus 2 - MODBUS RTU - KNX TP-1</b>	390 5123	1.858,00
	<b>Außenfühler</b>	390 5127	66,00
	<b>Anlegefühler</b> als Vor- und Rücklauffühler	390 5128	84,00
	<b>Tauchfühler</b> als Weichen- und Speicherfühler	390 5045	55,00
	<b>Raumgerät REMOCON RS 100</b> Zur Anzeige und Einstellung der Raumtemperatur und zur Wahl des Betriebsmodus (Zeitschaltprogramm, manuell, Aus), mit integriertem Raumfühler. Für die Wandmontage im Wohnbereich. Spannungsversorgung und Anbindung an Heizkessel mit 2-Drahtverbindung via BridgeNet BUS	331 9201	161,00



Zubehör für Einzelkessel		Bestell-Nr.	Preis €
	<b>Reduziererset</b> ohne Anschlußset mitbestellen Vor- und Rücklauf DN 50 (R 2") - DN 40 (R 1 1/2") Gasanschluss DN 32 (R 1 1/4") - DN 25 (R 1")	390 5117	150,00
	<b>Anschlusset</b> Heizen Absperrhahn Vor- und Rücklauf, Gasabsperrhahn mit TAE, Sicherheitsventil 3 bar und 6 bar	390 5108	1.065,00
	<b>Anschlusset</b> Absperrhahn Vor- und Rücklauf, Gasabsperrhahn mit TAE, Umlenkventil und Sicherheitsventil	390 5109	1.520,00
	<b>Umrüstsatz für Flüssiggasbetrieb für THISION L PLUS 60 kW &amp; 70 kW</b>	390 5285	217,00
	<b>für THISION L PLUS 100 kW</b>	390 5286	254,00
	<b>für THISION L PLUS 120 kW &amp; 140 kW</b>	390 5287	400,00
	<b>für THISION L PLUS 170 kW</b>	390 5288	435,00
	<b>für THISION L PLUS 200 kW</b>	390 5289	455,00
	<b>Reduzierstück 2" auf 1 1/2"</b> Übergang von 2" Flachdichtung auf 1 1/2" Außengewinde	390 5346	115,00
	<b>Stellfüße TRIGON L PLUS</b> Stellfüße, die anstelle der Rollen in den Kessel geschraubt werden können	390 5347	35,00

Rabattgruppe 82

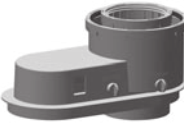
Zubehör für Einzelkessel			Bestell-Nr.	Preis €	
	<b>Hydraulische Weiche</b> Anschlüsse DN 50 (2") mit Anschlussset für Einzelkessel, automatischem Entlüfter, Füll- und Entleerhahn, Befestigungsbügel für Wandmontage, Anschluss für Fühler	$D_t = 10 - 20K$	THISION L PLUS 60 - 200	390 5173	<b>818,00</b>
	<b>Isolation</b> zu hydraulischer Weiche			390 5175	<b>72,00</b>
	<b>Plattenwärmetauscher</b> mit Isolierung und Standfuss		Plattenwärmetauscher zu Typ THISION L PLUS		
		$D_t = 10K$	CB110-26M 60 - 100	390 5186	<b>3.821,00</b>
			CB110-56M 120 - 200	390 5187	<b>4.827,00</b>
	<b>Ausdehnungsgefäß</b>			390 5193	<b>185,00</b>
	<b>Anschlussset für Einzelkessel</b> mit automatischem Entlüfter und Anschluss für Expansionsgefäß			390 5192	<b>734,00</b>
	<b>Gasfilter</b> DN 32		zu THISION L PLUS 60 - 140	390 5104	<b>156,00</b>
			zu THISION L PLUS 170 - 200	390 5105	<b>187,00</b>
	<b>Min. Gasdruckwächter</b>			390 5101	<b>185,00</b>
	<b>Luftfilter</b> Luftansaugung	$\varnothing 100 \text{ mm}$	THISION L PLUS 60 - 140	390 5115	<b>290,00</b>
		$\varnothing 130 \text{ mm}$	THISION L PLUS 170 - 200	390 5116	<b>290,00</b>
	Bei Verwendung Filter kann keine Reduzierung verwendet werden. Nur zur Verwendung während der Bauphase.				
	<b>LAS-Kesselanschluss-Stück</b> Übergangsstück von den getrennten Anschlüssen Abgas und Zuluft am Kessel auf LAS Abgasleitung		THISION L PLUS		
		$2 \times \varnothing 100 - \varnothing 100/150 \text{ mm}$	60 - 140	390 5260	<b>212,00</b>

**THISION® L PLUS Kaskade**

Inhalt: Befestigungsrahmen, Gas und Wasser Anschluss, Verbinder für Kessel und Verteiler, Isolation für Verteiler und Verrohrung, TAS Gasventil für alle Kessel

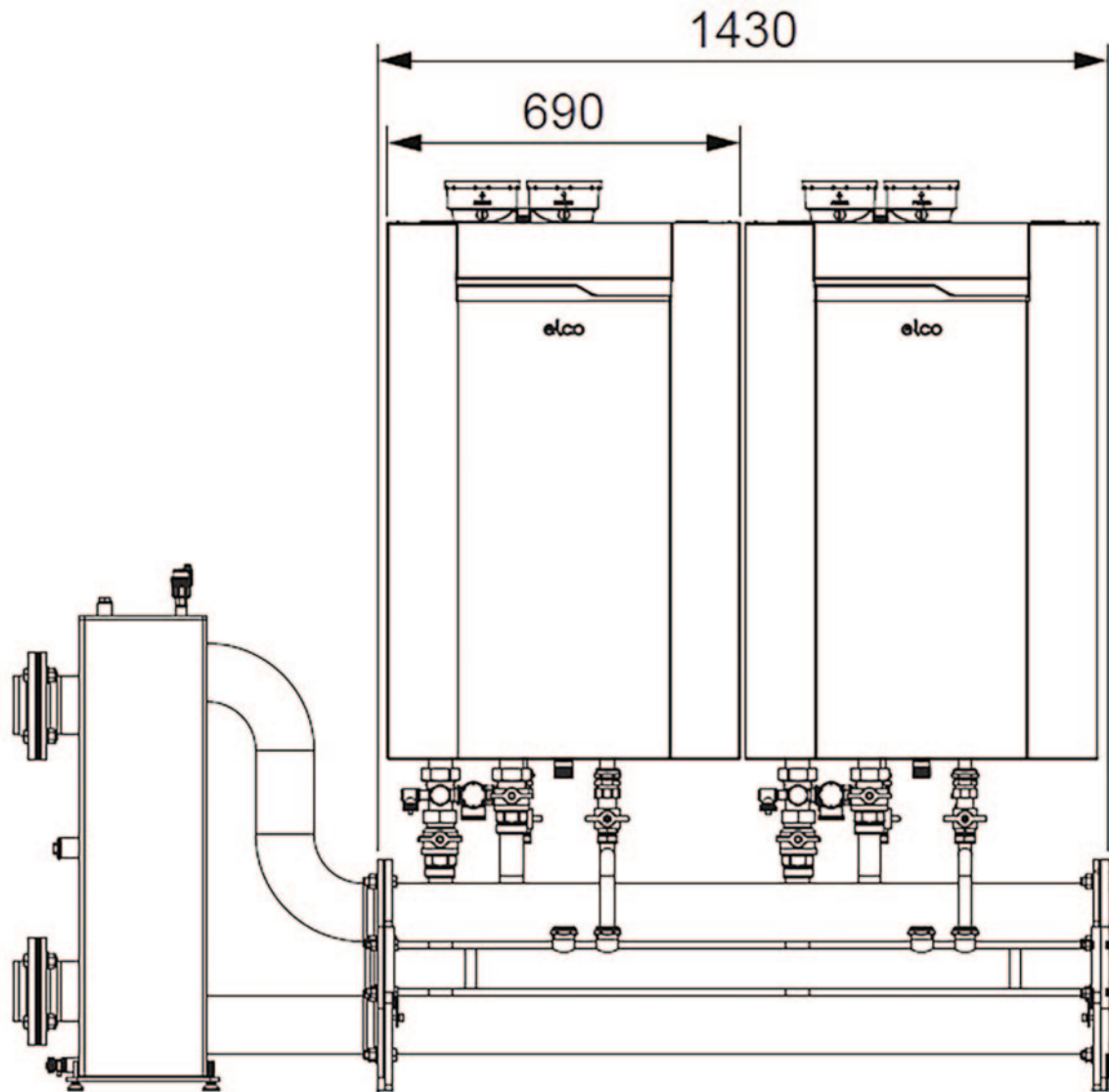











## Rabattgruppe 82

Zubehör-Kits für Kaskaden In Reihe Freistehend	Bestell-Nr.	Preis €
<b>Montagegestell für 1 Kessel</b> Wandhängend bis 200 kW	390 5336	806,00
<b>Montagegestell für 2 Kessel</b> Wandhängend bis 400 kW, inkl Verteiler VL/RL DN 65 Gas DN65, Isolierung, Anschluss Set für 2 Kessel inkl TAE	373 4939	6.282,00
<b>Montagegestell für 2 Kessel</b> Wandhängend bis 460 kW, inkl Verteiler VL/RL DN 65, Gas DN 65 Isolierung, Anschluss Set für 2 Kessel in Reihe, inkl. TAE, Flansch Kit VL/RL/Gas	373 5001	5.535,00
<b>Montagegestell für 3 Kessel</b> Wandhängend bis 460 kW, inkl Verteiler VL/RL DN 65, Gas DN 65 Isolierung, Anschluss Set für 3 Kessel in Reihe, inkl. TAE, Flansch Kit VL/RL/Gas	373 5002	8.372,00
<b>Montagegestell für 4Kessel</b> Wandhängend bis 460 kW, inkl Verteiler VL/RL DN 65, Gas DN 65 Isolierung, Anschluss Set für 4 Kessel in Reihe, inkl. TAE, Flansch Kit VL/RL/Gas	373 5003	8.372,00
<b>Montagegestell für 3 Kessel</b> Wandhängend ab 460 kW, inkl Verteiler VL/RL DN 100, Gas DN 65 Isolierung, Anschluss Set für 3 Kessel in Reihe, inkl. TAE, Flansch Kit VL/RL/Gas	373 5004	8.643,00
<b>Montagegestell für 4 Kessel</b> Wandhängend ab 460 kW, inkl Verteiler VL/RL DN 100, Gas DN 65 Isolierung, Anschluss Set für 4 Kessel in Reihe, inkl. TAE, Flansch Kit VL/RL/Gas	373 5006	11.747,00

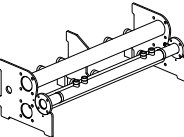
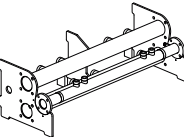
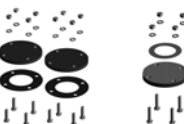
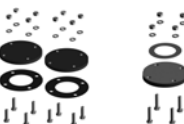

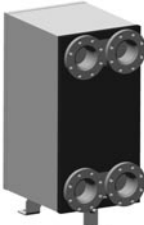







Rabattgruppe 82

Zubehör für Kaskaden

		Bestell-Nr.	Preis €
	<b>Anschlussset</b> Absperrhahn Vor- und Rücklauf, Gasabsperrhahn mit TAE, Sicherheitsventil	in Linie RR	1 x pro Kessel 1 x pro Kessel vorne
		390 5107	1.190,00
	<b>Anschlussset</b> Absperrhahn Vor- und Rücklauf, Gasabsperrhahn mit TAE, Sicherheitsventil	RR	1 x pro Kessel hinten
		390 5110	1.213,00
	<b>Isolation</b> zu Anschlussset		1 x pro Anschlussset
		390 5167	125,00
	<b>Anschlussset</b> Absperrhahn Vor- und Rücklauf, Gasabsperrhahn mit TAE, Umlenkventil und Sicherheitsventil	in Linie	
		390 5111	1.710,00
	<b>Anschlussset</b> Absperrhahn Vor- und Rücklauf, Gasabsperrhahn mit TAE, Sicherheitsventil, Isolation bauseits	in Linie	1 x pro Kessel 1 x pro Kessel vorne
		390 5112	1.613,00
	<b>Anschlussset</b> Absperrhahn Vor- und Rücklauf, Gasabsperrhahn mit TAE, Sicherheitsventil, Isolation bauseits	RR	1 x pro Kessel hinten
		390 5113	1.647,00
	<b>Sammelrohr-Set DN 65</b> für 2 Kessel in Linie oder 4 Kessel Rücken an Rücken für 3 Kessel in Linie oder 6 Kessel Rücken an Rücken		0 - 465 kW
		390 5129	2.701,00
		390 5130	3.345,00
	<b>Sammelrohr-Set DN 100</b> für 2 Kessel in Linie oder 4 Kessel Rücken an Rücken für 3 Kessel in Linie oder 6 Kessel Rücken an Rücken		0 - 1600 kW
		390 5132	2.730,00
		390 5134	3.409,00
	<b>Isolation</b> Sammelrohr-Set DN 65 und DN 100 für 1 Kessel in Linie oder 2 Kessel Rücken an Rücken		
		390 5136	403,00
	<b>Flanschset Blindflansch</b> 1 x pro Kaskade	DN 65 VL / RL DN 100 VL / RL DN 65 Gas	
		390 5026	131,00
		390 5027	225,00
		390 5029	79,00
	<b>Kaskaden Entlüfter</b>		
		390 5137	42,00
	<b>Plattenwärmetauscher</b> mit Isolierung und Standfuss Anschlüsse DN 80	für Kaskaden $\Delta t = 10K$ $\Delta t = 15K$ $\Delta t = 20K$	bis 465 kW B320LTH+Lx108 B320LTH+Lx100 B320LTH+100
		390 5348	6.400,00
		390 5349	6.800,00
		390 5350	7.200,00
	<b>Anschlussset Plattenwärmetauscher</b> mit Entlüfter, Expansionsgefäß (8 Liter)	Reduktion von DN 80 auf	DN 65
		390 5197	1.522,00
		Erweiterung von DN 80 auf	DN 100
		390 5265	1.587,00
	<b>Flanschkit DN80</b> 2 Flansche für Kaskaden-Plattenwärmetauscher		
		390 5337	209,00

Rabattgruppe 82

Zubehör für Kaskaden

		Bestell-Nr.	Preis €
	<b>Hydraulische Weiche</b> Verstellbare Füße, automatischer Entlüfter, Entleerhahn, Anschluss für Fühler, Montage links oder rechts der Kessel (DUO-Weiche zwischen den Kesseln)	DN 65 DN 100 DUO-Weiche DN 100 Sekundärseite DN 150	390 5033 <b>1.319,00</b> 390 5034 <b>1.873,00</b> 390 5176 <b>3.219,00</b>
		<b>Isolation</b> hydraulische Weiche Isolation DUO-Weiche bauseits	DN 65 390 5040 <b>137,00</b> DN 100 390 5177 <b>242,00</b>
		<b>Gasleitung</b> Umfahrung der DUO-Weiche bei DUO-Weiche immer bestellen	DN 65 390 5131 <b>566,00</b>
	<b>Rohrbogen</b> (2 Bogen) zur 90° Drehung der Weiche	DN 65 390 5035 <b>346,00</b> DN 100 390 5036 <b>475,00</b>	
	<b>Isolation</b> Rohrbogen 1 x pro Bogen bestellen	DN 65 390 5041 <b>137,00</b> DN 100 390 5174 <b>146,00</b>	
	<b>Schweißflansch</b> Sekundärseite bietet die Möglichkeit die Sekundärseite direkt mit Schweißrohren zu verbinden	VL / RL Gas DN 65 DN 65 390 5125 <b>220,00</b> DN 100 DN 65 390 5038 <b>293,00</b> DN 150 DN 65 390 5126 <b>371,00</b>	
	<b>Min. Gasdruckwächter</b>	390 5102 <b>222,00</b>	
	<b>Gasfilter</b>	DN 65 390 5138 <b>513,00</b>	
Abgasanschlüsse für Kaskaden		Bestell-Nr.	Preis €
	<b>Kaskadenset</b> 1 Kessel in Linie	<b>Anschluss</b> Sammelleitung DN 100 DN 150 390 5198 <b>449,00</b>	
		DN 100 DN 200 390 5200 <b>494,00</b>	
	<b>Kaskadenset</b> 2 Kessel Rücken an Rücken	<b>Anschluss</b> Sammelleitung DN 100 DN 150 390 5202 <b>635,00</b>	
		DN 100 DN 200 390 5203 <b>682,00</b>	

**Beistellspeicher** siehe Kapitel 9  
**Hydraulik und Regelungstechnik** siehe Kapitel 10

Technische Daten

Typ THISION® L PLUS				60	70	100	120	140	170	200	
Zulassungen	CE-Identnummer			CE-0063CT3449							
Nennwärmeleistung	G20	Volllast	80/60°C	kW	56,9	65,4	90,2	110,8	130,6	155,4	180,3
			40/30°C	kW	62,6	72,0	99,0	122,2	142,4	170,9	197,4
		Minimallast	80/60°C	kW	14,7	14,6	18,1	14,7	14,6	14,6	18,1
			40/30°C	kW	16,1	16,1	19,9	16,2	16,0	16,1	19,8
	G31	Volllast	80/60°C	kW	56,9	65,4	90,2	110,8	130,6	155,4	180,3
			40/30°C	kW	62,6	72,0	99,0	122,2	142,4	170,9	197,4
		Minimallast	80/60°C	kW	23,3	23,2	34,2	23,3	23,2	23,2	34,3
			40/30°C	kW	25,6	25,6	37,7	25,7	25,3	25,5	37,6
Kesselwirkungsgrad	Volllast	80/60°C	%	98,2	98,0	97,7	98,2	98,0	97,9	97,7	
		40/30°C	%	108,1	108,0	107,3	108,3	106,9	107,6	107,0	
	Minimallast	80/60°C	%	98,5	98,3	97,9	98,5	98,3	98,2	97,9	
		40/30°C	%	108,5	108,4	107,6	108,7	107,3	107,9	107,3	
Gasart	Erdgas oder Flüssiggas										
Gasverbrauch	G20	Volllast	m³/h	6,13	7,06	9,77	11,94	14,10	16,80	19,52	
		Minimallast	m³/h	1,57	1,57	1,95	1,57	1,57	1,57	1,95	
	G31	Volllast	m³/h	2,36	2,72	3,76	4,60	5,43	6,47	7,52	
		Minimallast	m³/h	0,96	0,96	1,43	0,96	0,96	0,96	1,43	
Kategorie	GB: II2H3P										
CO2 Erdgas	min./max.		Vol. %	8,7 / 9,0							
CO2 Flüssiggas	min./max.		Vol. %	10,2 / 10,8							
O2 Erdgas	min./max.		Vol. %	5,3 / 4,8							
NOx Klasse	6										
Max. Abgastemperatur	80/60°C		°C	62	61	71	62	61	72	71	
Abgasmassenstrom				g/s	90,18	103,89	143,76	175,69	207,46	247,33	287,36
Restförderdruck Gebläse	max.		kg/h	104,0	119,8	165,8	202,6	239,3	285,3	331,5	
Wasserinhalt Heizkreislauf	max.		l	9,3	9,3	13,9	16,8	16,8	21,3	25,8	
Betriebsdruck Heizung	min. / max.		bar	1,0 / 6,0							
Gasfließdruck Norm Erdgas				mbar	20						
Gasfließdruck min./max.				mbar	17 / 25						
Spannung/Frequenz	min./max.		Volt/Hz	230 / 50							
Leistungsaufnahme Kessel	max.		W	145	155	250	260	375	428	430	
Leistungsaufnahme Kessel	Teillast		W	53	53	103	55	55	51	51	
Leistungsaufnahme Kessel	Stand-by		W	5	5	5	6,8	6,8	6,8	6,8	
Abmessungen	Breite		mm	530	530	530	690	690	690	690	
	Tiefe		mm	595	595	675	595	595	675	675	
	Höhe (exkl. Anschlüsse)		mm	1050	1050	1050	1050	1050	1050	1050	
Gewicht				kg	73	73	80	127	127	132	140
Anschlüsse	Luft-/Abgasrohr LAF (parallel)		ø mm	100/100	100/100	100/100	100/100	100/100	130/130	130/130	
	Heizungsvorlauf /-rücklauf			DN50 (R2")							
	Gas			DN32 (R1¼")							
	Kondensatschlauch		ø mm	36	36	36	36	36	36	36	36
Energieeffizienzklasse <sup>1</sup>	Produkt / System			A / A*							

Anforderungen an die Heizungswasserqualität gem. VDI 2035

<sup>1</sup> Energieeffizienzklasse:  Raumheizung, Produkt / System entsprechend der Verordnung EU 811/2013

Raumheizung  
 Produktlabelspektrum: A+++ bis D  
 Systemlabelspektrum: A+++ bis G

Produktkennwerte zur Berechnung der Anlagenaufwandszahl nach DIN V4701-10:

Nennwärmeleistung	Pn (kW)	56	65	90	110	130	155	180
Wirkungsgrad bei Nennwärmeleistung	η100% (%)	98	98	98	98	98	98	98
Teillastwirkungsgrad	η30% (%)	109	98,3	98,2	98,4	98,3	98,2	109
Rücklauftemp bei Messung der 30% Teillastwirkungsgrad	T 30% (C)	30	30	30	30	30	32	31
Bereitschaftswärmeverlust	q B,70 (%)	0,15	0,13	0,08	0,07	0,06	0,06	0,05
Hilfsenergie: Kessel inkl. integrierte Heizkreispumpe	PHE (W)	75	75	87	150	150	174	174

Hydraulische Weiche	Gas-Kessel	Typ	60	70	100	120	140	170	200
Volumenstrom primär	$D_t = 20K$	$m^3/h$	2,41	2,81	3,90	4,75	5,62	6,70	7,79
Volumenstrom max. sekundär	$D_t = 10K$	$m^3/h$	2,41	2,81	3,90	4,76	5,62	6,70	7,79
Druckverlust	$D_p$	kPa	< 1	< 1	< 1	< 1	1	1	1
Hydraulische Weiche Art.Nr. 3905173	$D_t = 15K$	$m^3/h$	3,26	3,75	5,20	6,35	7,49	8,93	10,39
	$D_p$	kPa	< 1	< 1	< 1	1	1	1	1
	$D_t = 20K$	$m^3/h$	4,89	5,62	7,80	9,53	11,24	13,40	15,58
	$D_p$	kPa	< 1	1	1	1	1	1	1

Plattenwärmetauscher	Gas-Kessel	Typ	60	70	100	120	140	170	200
Volumenstrom primär	$D_t = 20K$	$m^3/h$	2,45	2,81	3,88	4,76	5,62	6,68	7,75
Volumenstrom max. sekundär	Typ	CB	110-26M	110-26M	110-26M	110-56M	110-56M	110-56M	110-56M
Druckverlust	$D_t = 10K$	$m^3/h$	4,89	5,62	7,76	9,53	11,23	13,36	15,51
Plattenwärmetauscher	$D_p$	kPa	8,2	11,2	20,7	7,3	10,3	14,5	19,3
	Typ	CB	112-26L	112-26L	112-26L	112-52L	112-52L	112-52L	112-52L
	$D_t = 15K$	$m^3/h$	3,26	3,75	5,17	6,35	7,49	8,91	10,34
	$D_p$	kPa	7,7	10,5	19,3	7,2	10,4	14,4	19,1

Plattenwärmetauscher	Kaskaden bis 465 kW	PWT Typ	PWT Typ
Volumenstrom primär $D_t = 20K$ 2,81 $m^3/h$	Volumenstrom max. sekundär	B320LTH+Lx108	B320LTH+Lx100
	Druckverlust	$D_t = 10K$ 40,00 $m^3/h$	$D_t = 15K$ 26,65 $m^3/h$
	Plattenwärmetauscher	$D_p$ 17,6 kPa	$D_p$ 17,3 kPa

Druckverlustkurven  
Plattenwärmetauscher  
für Einzelkessel

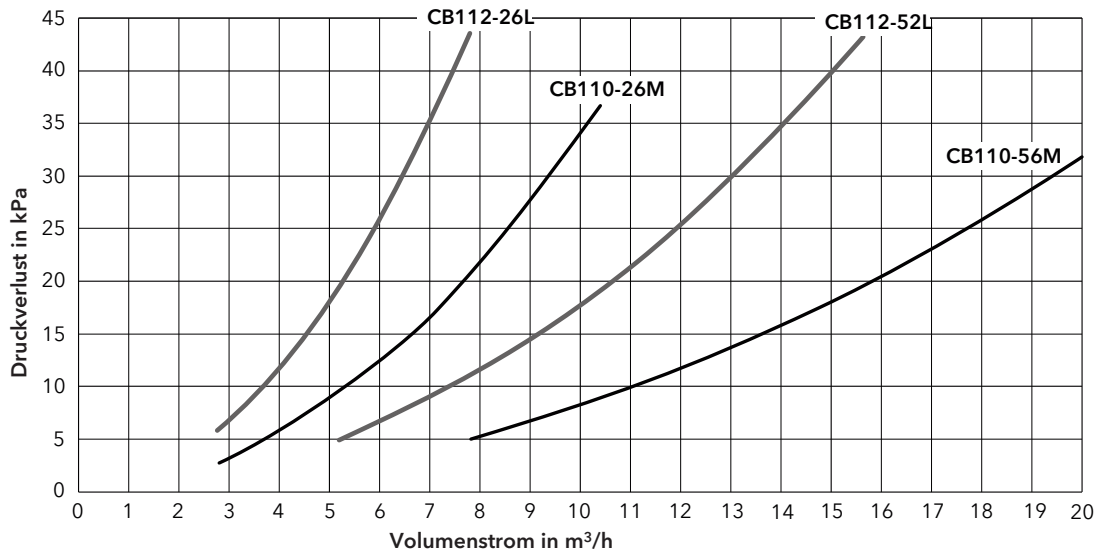

Druckverlustkurven  
Plattenwärmetauscher  
für Kaskaden

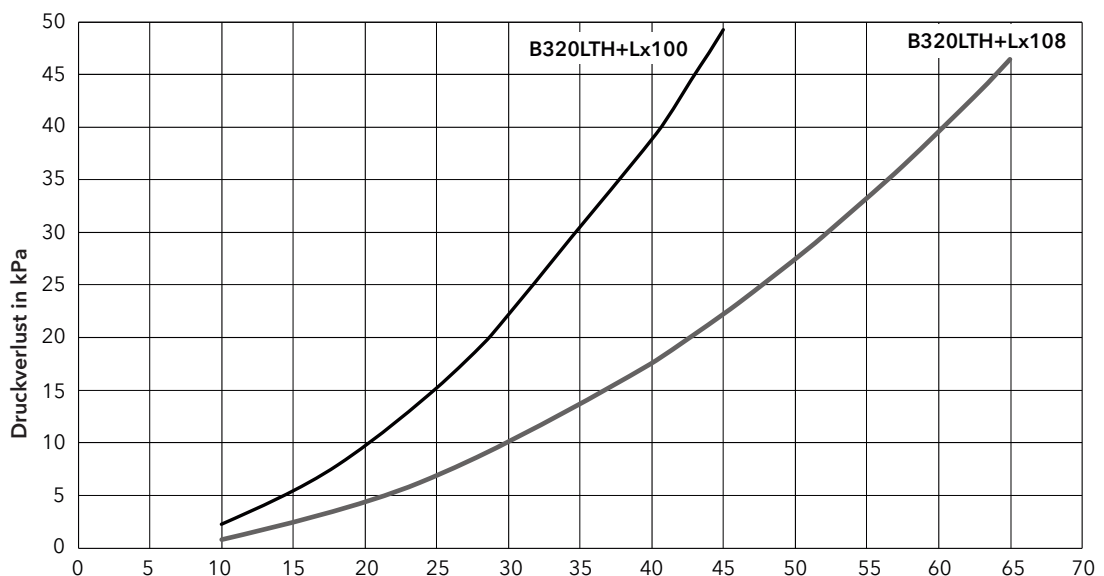



THISION® L PLUS			$\Delta_t = 10K$	$\Delta_t = 15K$	$\Delta_t = 20K$
1 Wärmetauscher	60-140kW	Bestell-Nr.	390 5186	390 5188	390 5190
2 Wärmetauscher	120-200kW	Bestell-Nr.	390 5187	390 5189	390 5191*

\* Plattenwärmetauscher mit Fusschiene und Isolierung

Hydraulische Weiche		THISION® L PLUS	60	70	80	120	140	170	200
Volumenstrom max. primär	$\Delta_t = 10K$	m <sup>3</sup> /h	2,41	2,81	3,90	4,75	5,62	6,70	7,79
Volumenstrom max. sekundär		Bestell-Nr.	390 5173	390 5173	390 5173	390 5173	390 5173	390 5173	390 5173
Druckverlust Weiche	$\Delta_t = 20K$	m <sup>3</sup> /h	2,41	2,81	3,90	4,76	5,62	6,70	7,79
	$\Delta_p$	kPa	<1	<1	<1	<1	1	1	1
		Bestell-Nr.	390 5173	390 5173	390 5173	390 5173	390 5173	390 5173	390 5173
	$\Delta_t = 15K$	m <sup>3</sup> /h	3,26	3,75	5,20	6,35	7,49	8,93	10,39
	$\Delta_p$	kPa	<1	<1	<1	1	1	1	1
		Bestell-Nr.	390 5173	390 5173	390 5173	390 5173	390 5173	390 5173	390 5173
	$\Delta_t = 10K$	m <sup>3</sup> /h	4,89	5,62	7,80	9,53	11,24	13,40	15,58
	$\Delta_p$	kPa	<1	1	1	1	1	1	1

Plattenwärmetauscher		THISION® L PLUS	60	70	100	120	140	170	200
Volumenstrom primär	$\Delta_t = 10K$	m <sup>3</sup> /h	2,45	2,81	3,88	4,76	5,62	6,68	7,75
Expansionsgefäß		Liter	4	4	4	4	4	4	4
Volumenstrom max. sekundär		Typ	CB112-38M			CB112-68M			
Druckverlust Plattenwärmetauscher		Bestell-Nr.	390 5190			390 5191			
	$\Delta_t = 20K$	m <sup>3</sup> /h	2,45	2,81	3,88	4,76	5,62	6,68	7,75
	$\Delta_p$	kPa	4,3	5,8	10,7	5,0	7,2	9,9	13,2
		Typ	CB112-26L			CB112-52L			
		Bestell-Nr.	390 5188			390 5189			
	$\Delta_t = 15K$	m <sup>3</sup> /h	3,26	3,75	5,17	6,35	7,49	8,91	10,34
	$\Delta_p$	kPa	7,7	10,5	19,3	7,2	10,4	14,4	19,1
		Typ	CB6110-26M			CB110-56M			
		Bestell-Nr.	390 5186			390 5187			
	$\Delta_t = 10K$	m <sup>3</sup> /h	4,89	5,62	7,76	9,53	11,23	13,36	15,51
	$\Delta_p$	kPa	8,2	11,2	20,7	7,3	10,3	14,5	19,3

Plattenwärmetauscher Kaskaden		kW	bis 465	
Volumenstrom primär	$\Delta_t = 20K$	m <sup>3</sup> /h	2,81	
Expansionsgefäß		Liter	8	
Volumenstrom max. sekundär		Typ	B320LTHx206	
Druckverlust Plattenwärmetauscher		Bestell-Nr.	390 5350	
	$\Delta_t = 10K$	m <sup>3</sup> /h	21,04	
	$\Delta_p$	kPa	4,15	
		Typ	B320LTH+Lx100	
		Bestell-Nr.	390 5349	
	$\Delta_t = 15K$	m <sup>3</sup> /h	26,65	
	$\Delta_p$	kPa	17,3	
		Typ	B320LTH+Lx108	
		Bestell-Nr.	390 5348	
	$\Delta_t = 20K$	m <sup>3</sup> /h	40,00	
	$\Delta_p$	kPa	17,6	

Hinweis: Edelstahl Abgasanlage auf Anfrage

Masszeichnung THISION® L PLUS

1 Wärmetauscher

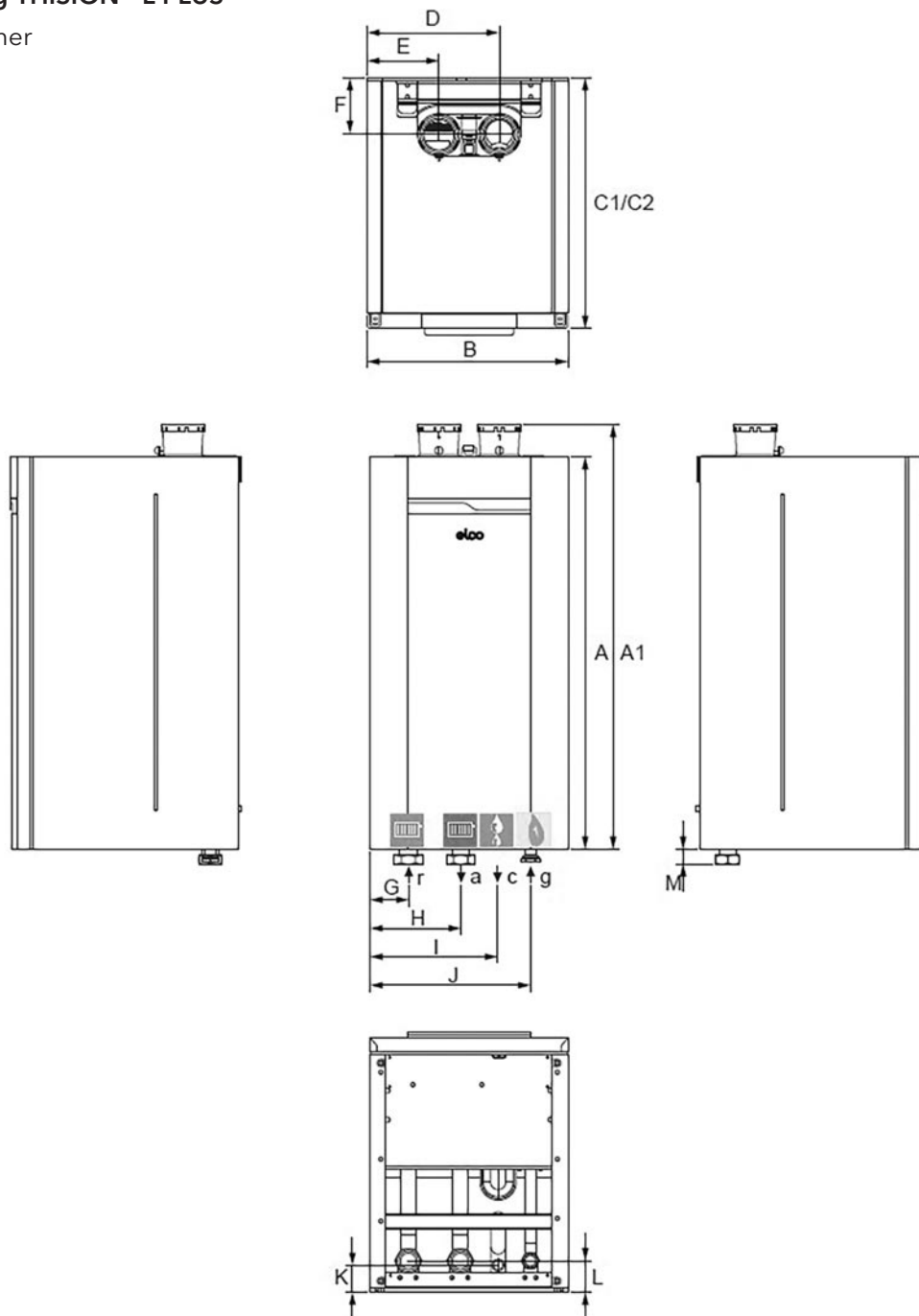

Maße	THISION® L PLUS	60/70	100
A	Höhe	mm	1050
A1	Höhe + Abgasanschluss	mm	1135
B	Breite	mm	530
C1/C2	Tiefe	mm	595 675
D	Lufteinlass parallel	mm	345
E	Abgasanschluss parallel	mm	185
F	Abgasanschluss	mm	150
G	Anschluss Rücklauf	mm	103
H	Anschluss Vorlauf	mm	243
I	Kondensatanschluss	mm	345
J	Gasanschluss	mm	430
K	Kondensatanschluss	mm	60
L	Vorlauf-Rücklauf-Gas	mm	75
M	Vorlauf-Rücklauf-Gas	mm	25

Anschlüsse	THISION® L PLUS	60/70	100
Abgasanschluss*	mm	150	
Luftzufuhranschluss*	mm	100	
Paralleler Anschluss	mm	2 x 100	
g	Gasanschluss	DN	DN32(R1¼")
	Gasanschluss**	DN	DN25(R1")
c	Kondensatanschluss	mm	35
a	Heizkesselvorlauf	DN	DN50(R2")
	Heizkesselvorlauf**	DN	DN40(R1½")
r	Heizkesselrücklauf	DN	DN50(R2")
	Heizkesselrücklauf**	DN	DN40(R1½")

\* konzentrisch

\*\* mit Reduzierset für Wasser-/Gasanschluss (optional)

Masszeichnung THISION® L PLUS

2 Wärmetauscher

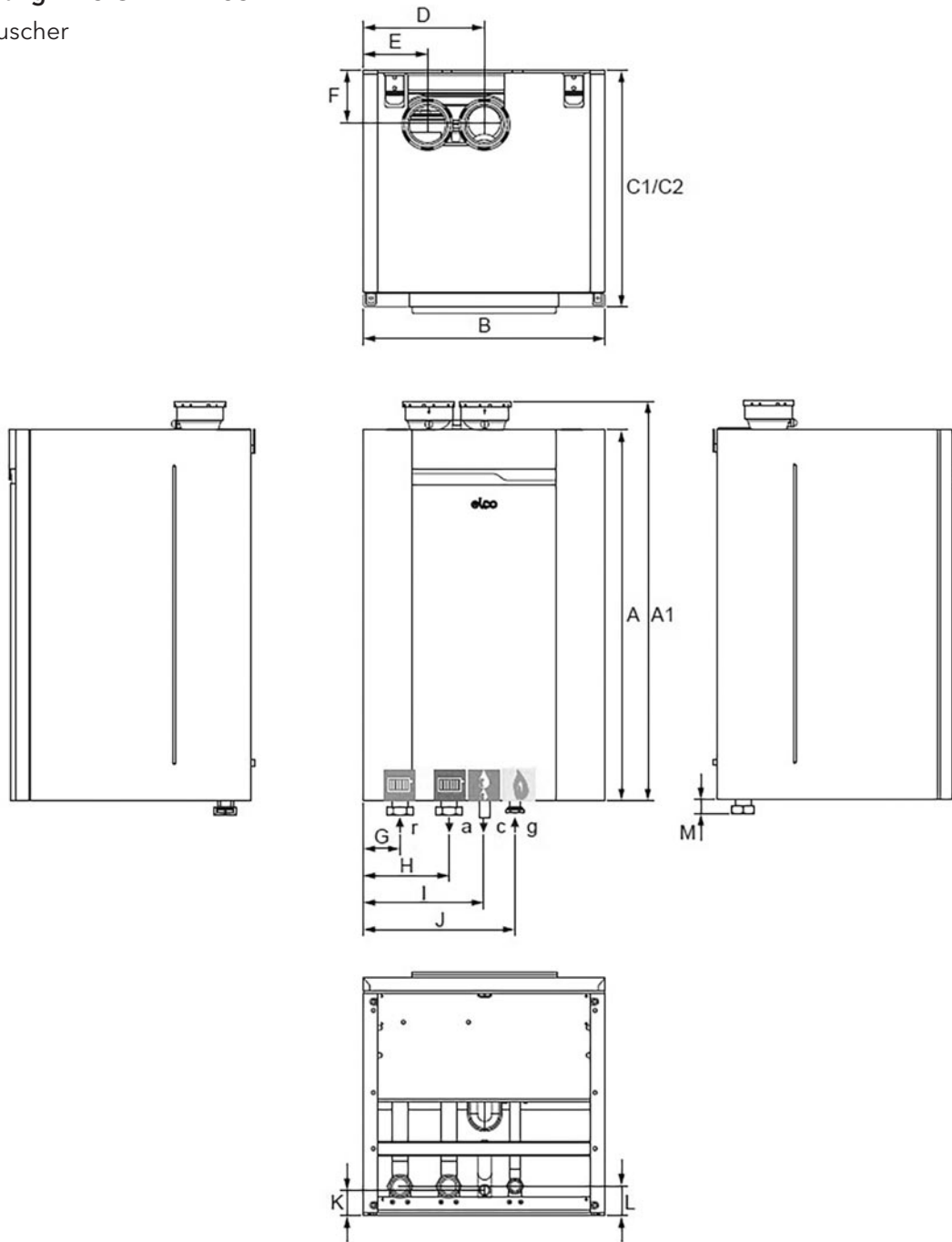

Maße	THISION® L PLUS	120/140	170/200	Anschlüsse	THISION® L PLUS	120/140	170/200	
A	Höhe	mm	1050	Abgasanschluss*	mm	150	-	
A1	Höhe + Abgasanschluss	mm	1135	Luftzufuhranschluss*	mm	100	-	
B	Breite	mm	690	Paralleler Anschluss	mm	2 x 100	2 x 130	
C1/C2	Tiefe	mm	595	675	g	Gasanschluss	DN	DN32(R1¼")
D	Lufteinlass parallel	mm	345	Gasanschluss**	DN	DN25(R1")		
E	Abgasanschluss parallel	mm	185	c	Kondensatanschluss	mm	35	
F	Abgasanschluss	mm	150	a	Heizkesselvorlauf	DN	DN50(R2")	
G	Anschluss Rücklauf	mm	103	Heizkesselvorlauf**	DN	DN40(R1½")		
H	Anschluss Vorlauf	mm	243	r	Heizkesselrücklauf	DN	DN50(R2")	
I	Kondensatanschluss	mm	345	Heizkesselrücklauf**	DN	DN40(R1½")		
J	Gasanschluss	mm	430					
K	Kondensatanschluss	mm	60					
L	Vorlauf-Rücklauf-Gas	mm	75					
M	Vorlauf-Rücklauf-Gas	mm	25					

\* konzentrisch

\*\* mit Reduzierset für Wasser-/Gasanschluss (optional)

3

Masszeichnung THISION L PLUS mit hydraulischer Weiche und Anschlussset

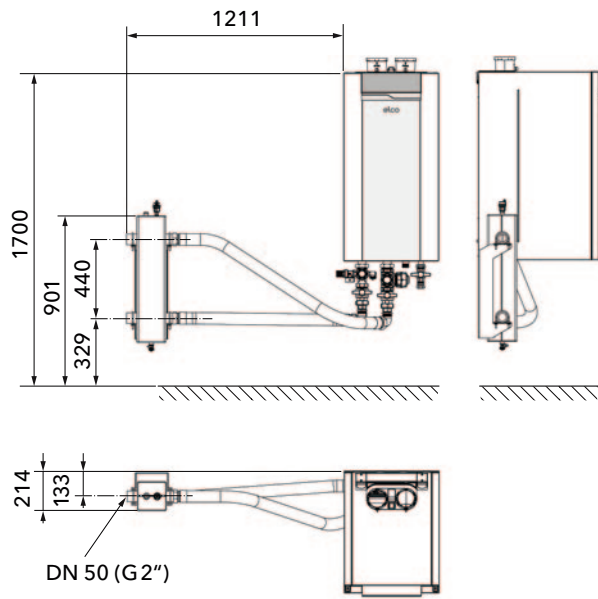

Masszeichnung THISION L PLUS mit Plattenwärmetauscher und Anschlussset

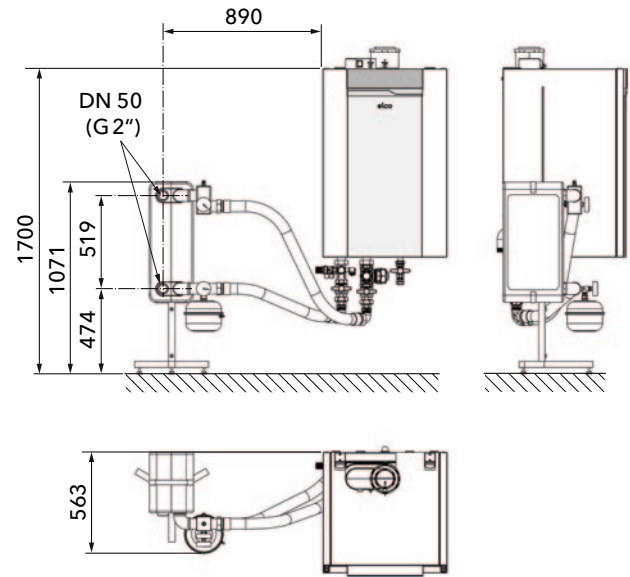

Kaskade mit hydraulischer Weiche

